



expanding experiences

組立設置説明書

搭載質量: 30kg

対応画面サイズ: 32~55型



※延長金具取付状態

EFW 8206

- ・本製品を使用する前に、組立設置説明書の内容と警告をよくお読みのうえ、設置に必要な準備品リストを確認し、ご用意ください。
- ・設置する壁の構造や強度は、設置毎で異なりますので、最適な取付方法を設置業者または専門サプライヤーにご相談ください。
- ・必ず正しい設置を行い、誤った設置をした場合、怪我やディスプレイおよびその他の機材などが損傷する危険がありますので、ご注意ください。
- ・不適切な設置によって発生した怪我や損傷に対して一切責任を負いません。
- ・設置するディスプレイの重量およびサイズが、本製品の最大重量およびサイズ制限以下であることを確認し、ディスプレイ取り付けボルトのサイズをディスプレイの取扱説明書で確認してから作業を開始してください。
(本製品に同梱されているディスプレイ取り付けねじ類は、すべて使用することはありません。)
- ・同梱の壁付ねじは、コンクリート、レンガ、または木柱の壁に設置するためのものです。付属のフィッシャープラグ(P)は、コンクリートの壁に設置する際にご使用ください。
※参考: コンクリート強度 $\geq F_c 18\text{N/mm}^2$ 日本建築センター指針による

EFW820616Y01



expanding experiences

Parts list EFW 8206 部品リスト



部品リスト

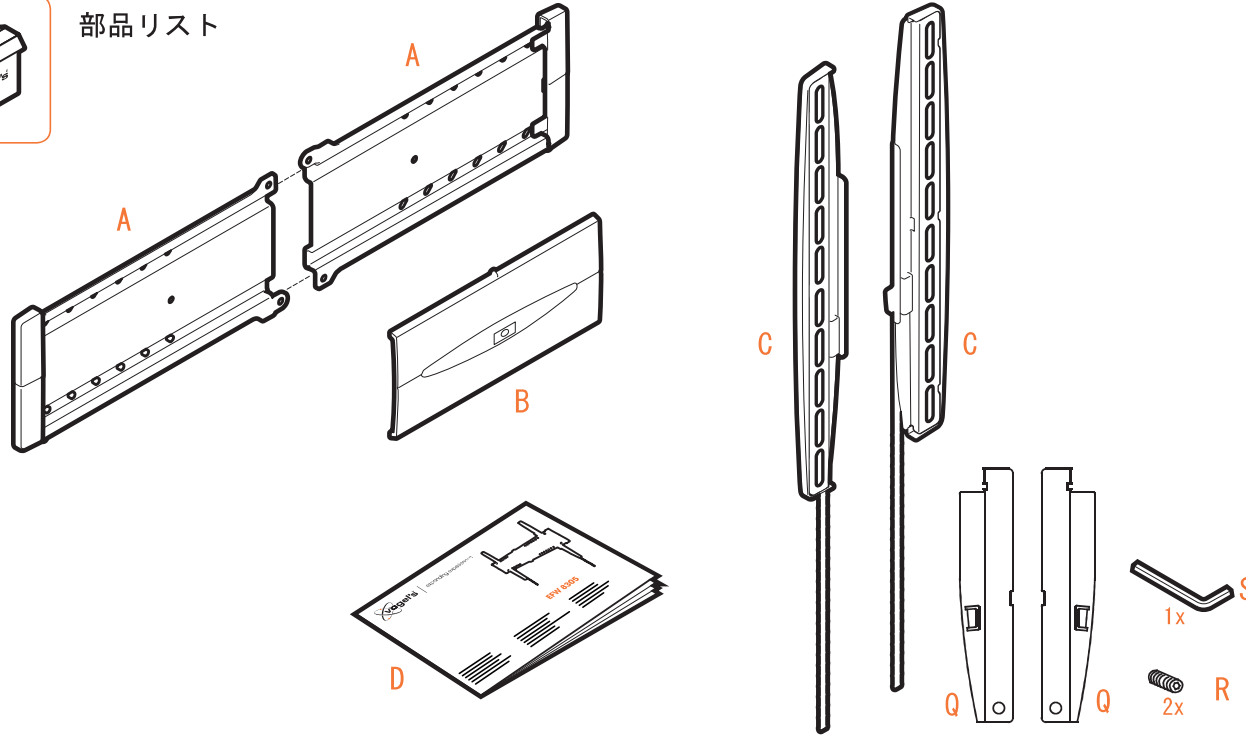

準備品リスト

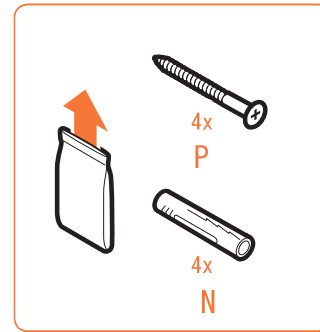
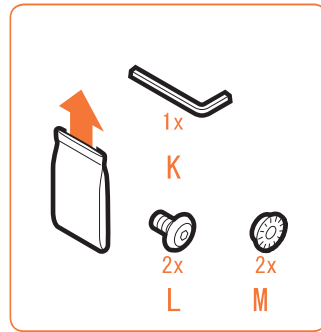
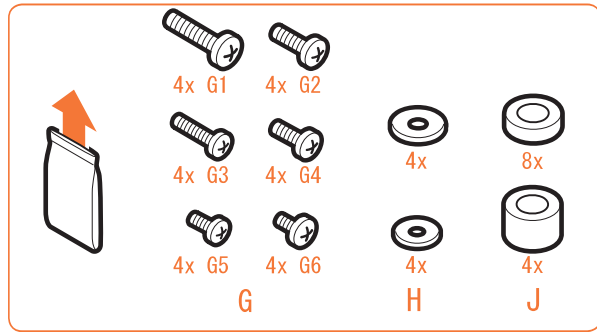
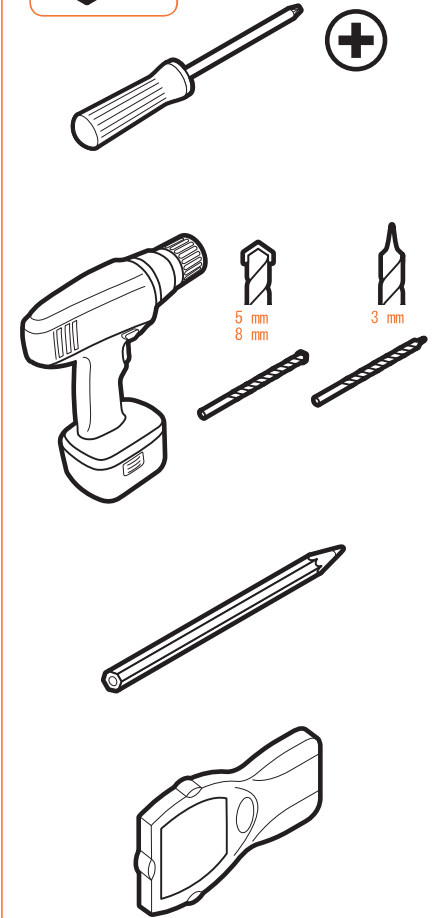

延長金具(Q)の取り付け

延長金具(Q)を取り付ければ500×400に対応可能です。
図を参考にお取り付けください。

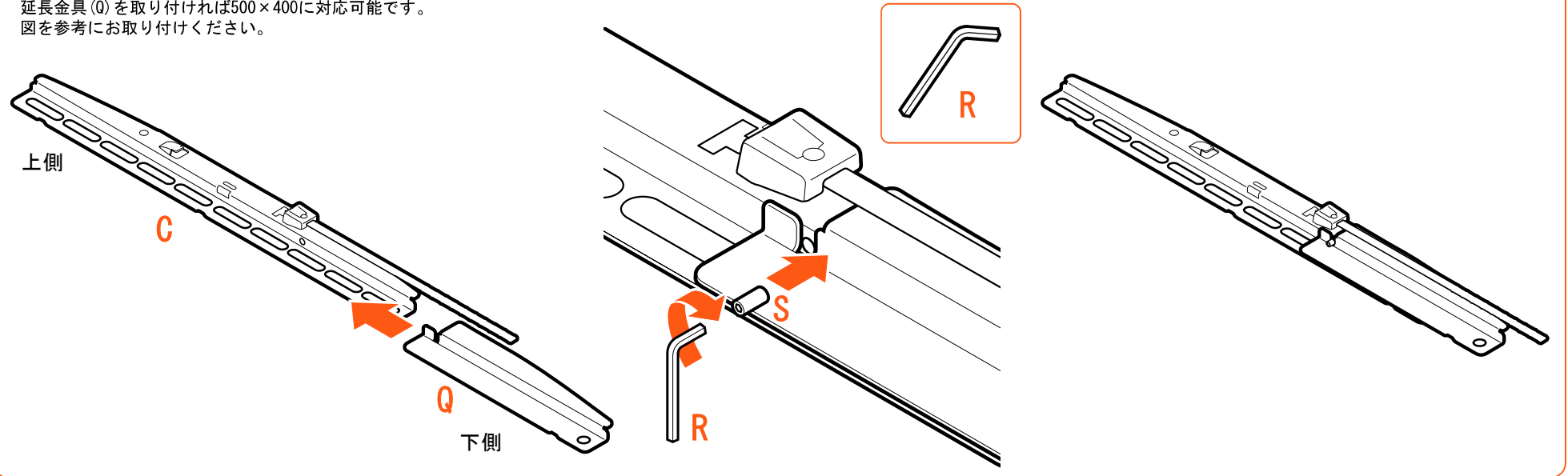

1. 取付金具(C)の取り付け

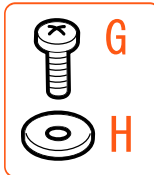

図を参考にお取り付けください。
ボルト(G)とスペーサー(H)はディスプレイの取説を
参照してください。

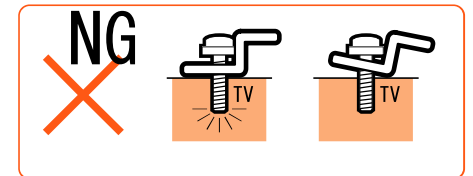
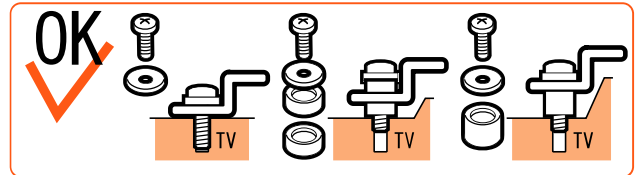
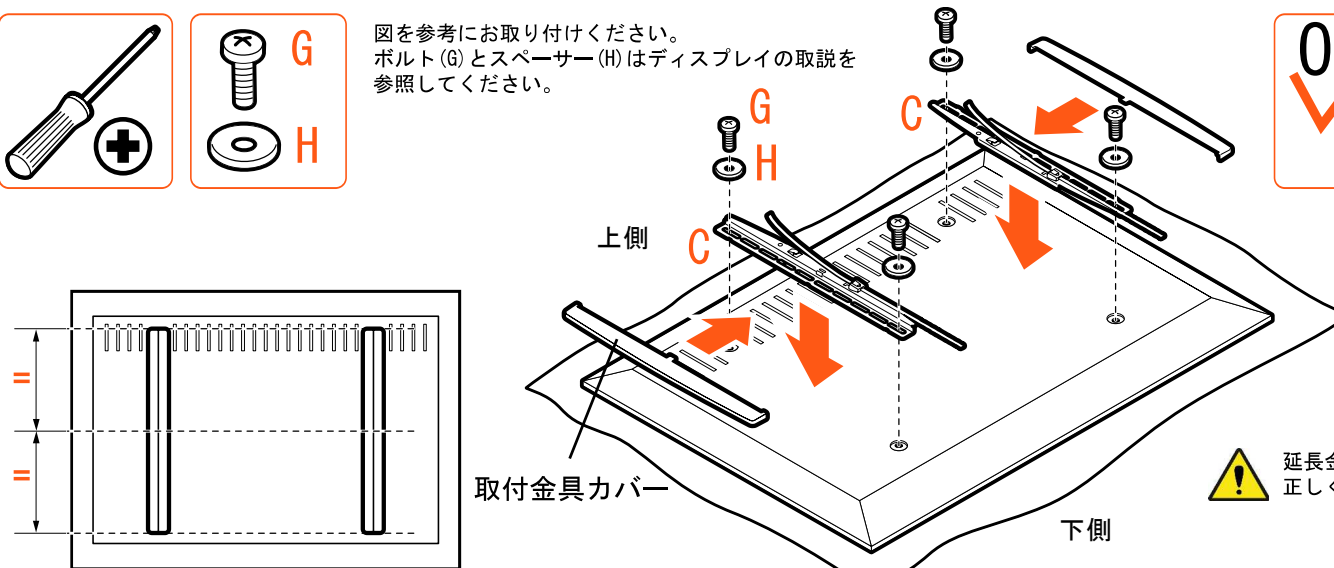

延長金具(Q)を取り付けている場合、作業終了後、延長金具が
正しく取り付けられているか、確認してください。

※延長金具(Q)を取り付けている場合、取付金具カバーは装着できません

2. リリースストリップの調整



リリースストリップを引き出し、

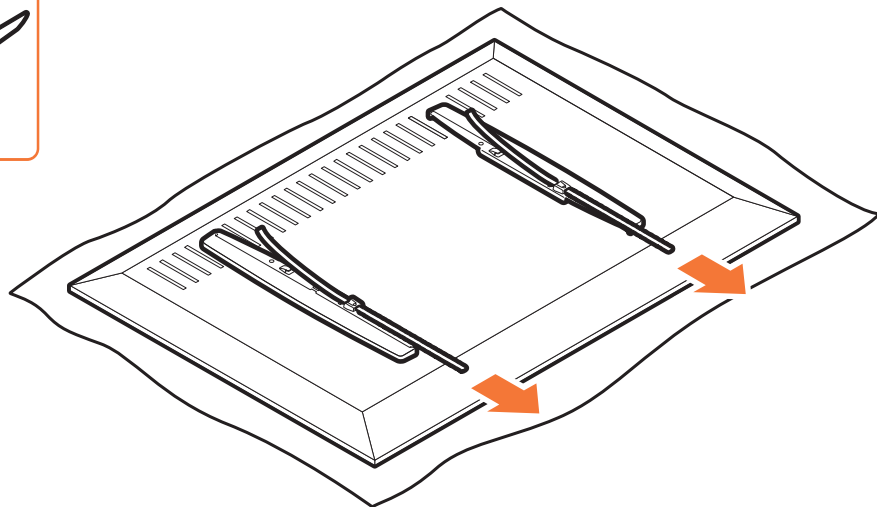

ディスプレイから飛び出した分をカットします

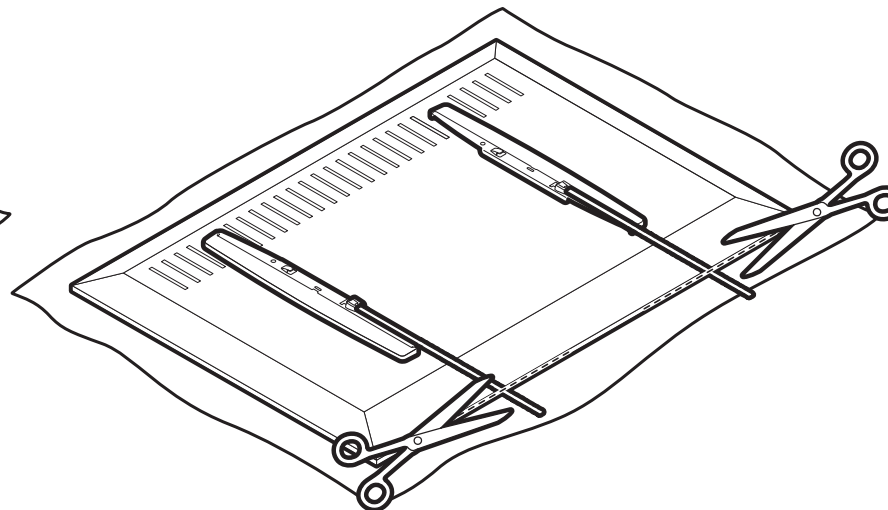

3. 壁付金具 (A) の組み立て

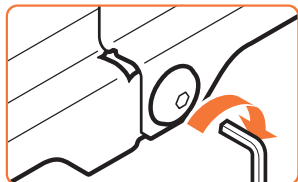
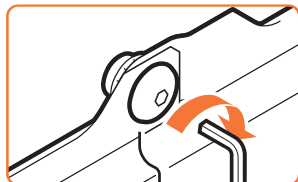

図を参考に組み立ててください。

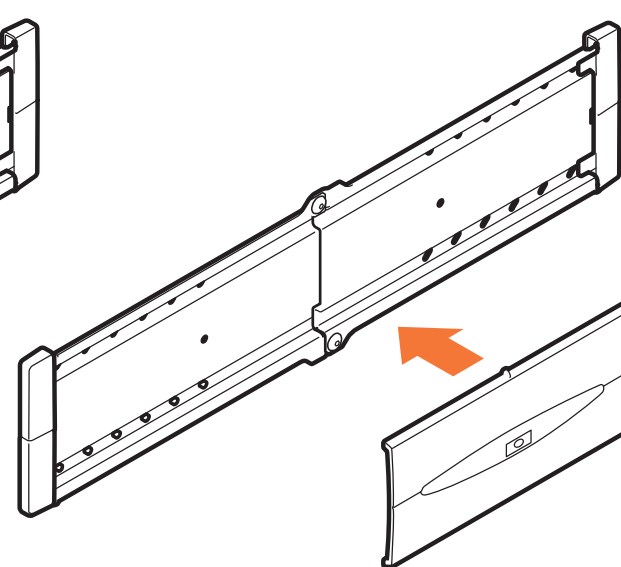
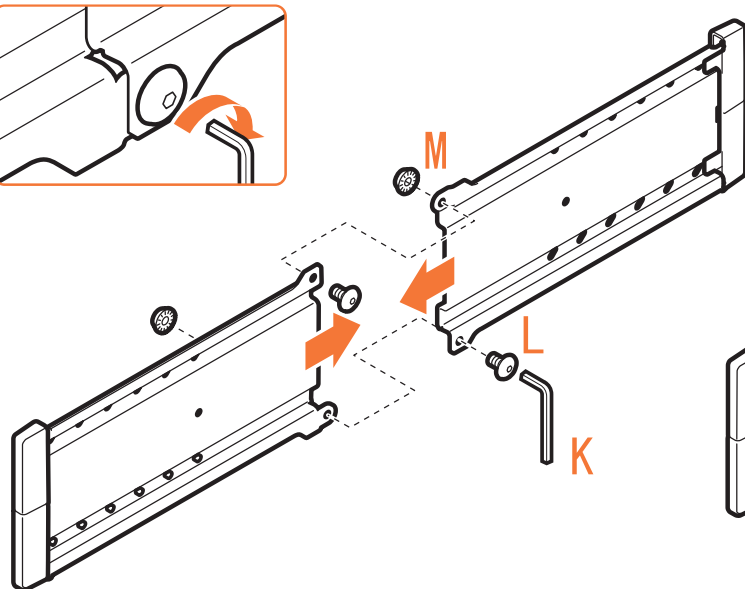

4-1. 壁の穴開け コンクリート



- ・お客様の安全のため取付場所の強度には、本機の荷重に耐えるよう十分ご注意の上、設計施工をお願いいたします。
- ・取付場所の構造や強度は、設置毎で異なりますので、施工業者様が調査の上、最適な取付方法を選択し施工を行ってください。
- ・コンクリート面以外に設置の際は、必ず下地補強にお取り付けください。

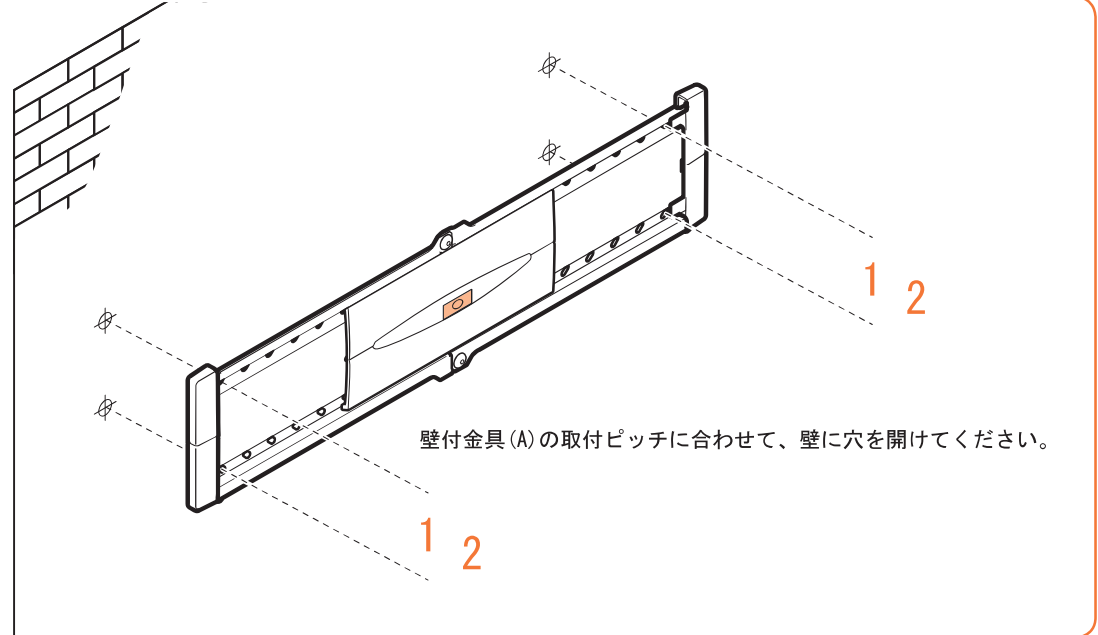
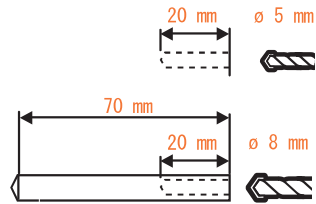
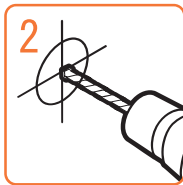
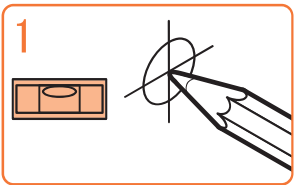

4-2. 壁の穴開け コンクリート以外



必ず下地補強にお取り付けください

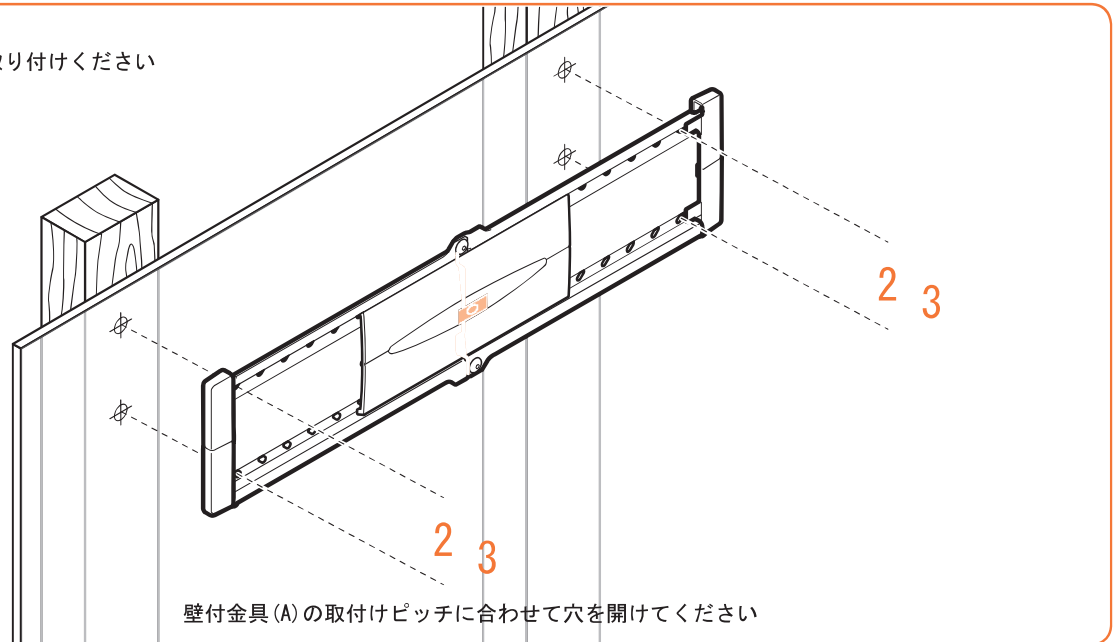
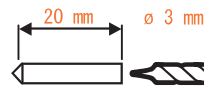
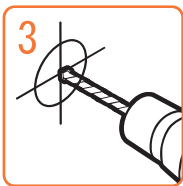
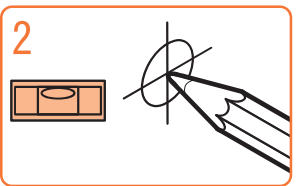
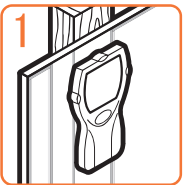



- ・お客様の安全のため取付場所の強度には、本機の荷重に耐えるよう十分ご注意の上、設計施工をお願いいたします。
- ・取付場所の構造や強度は、設置毎で異なりますので、施工業者様が調査の上、最適な取付方法を選択し施工を行ってください。
- ・コンクリート面以外に設置の際は、必ず下地補強にお取り付けください。

5-1. 壁への取り付け コンクリート

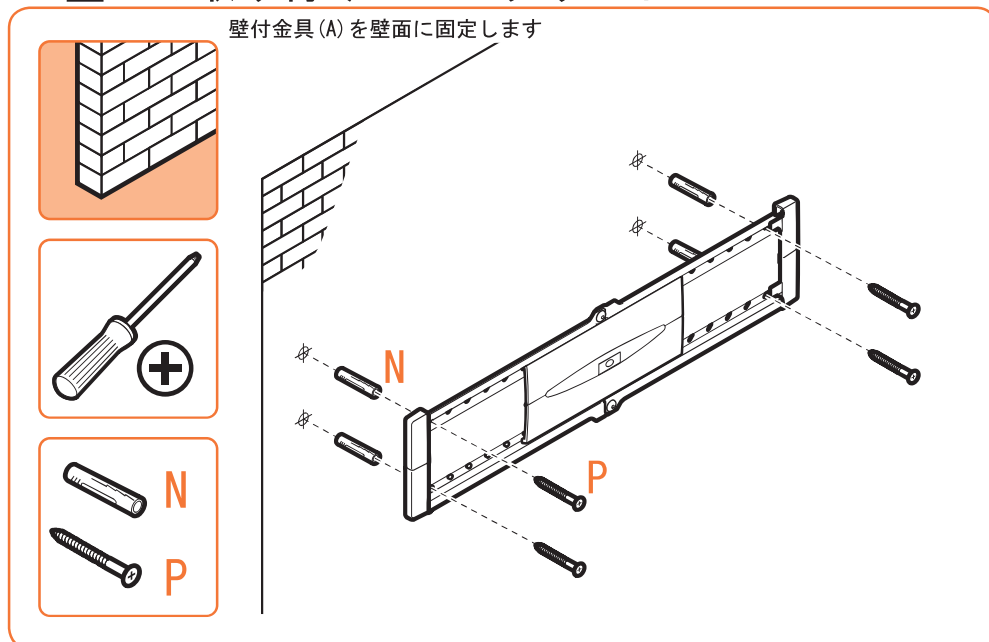

5-2. 壁への取り付け コンクリート以外

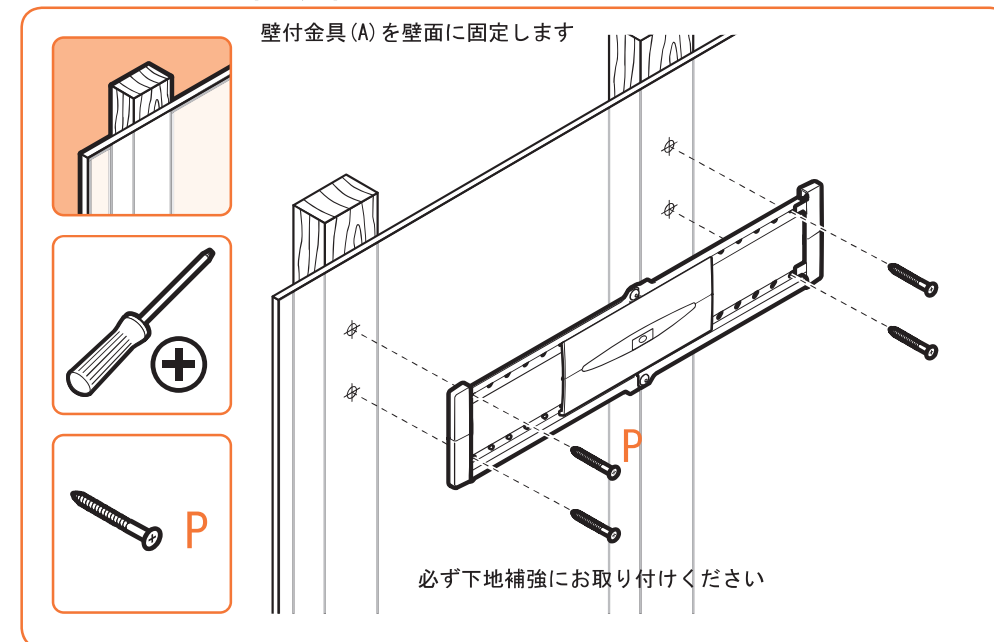

※フィッシャープラグ (P) は、コンクリートの壁に設置する際にご使用ください。
※参考：コンクリート強度 \geq Fc18N/mm² 日本建築センター指針による

6. ディスプレイの取り付け



- ・必ず二人以上で作業を行ってください
- ・「カチッ」と音がするのを確認し、確実に取り付けてください
- ・取り付けが不十分な場合、ディスプレイが落下し、機器の破損および傷害を負う恐れがあります。
- ・ディスプレイの下にもぐりこまないでください。

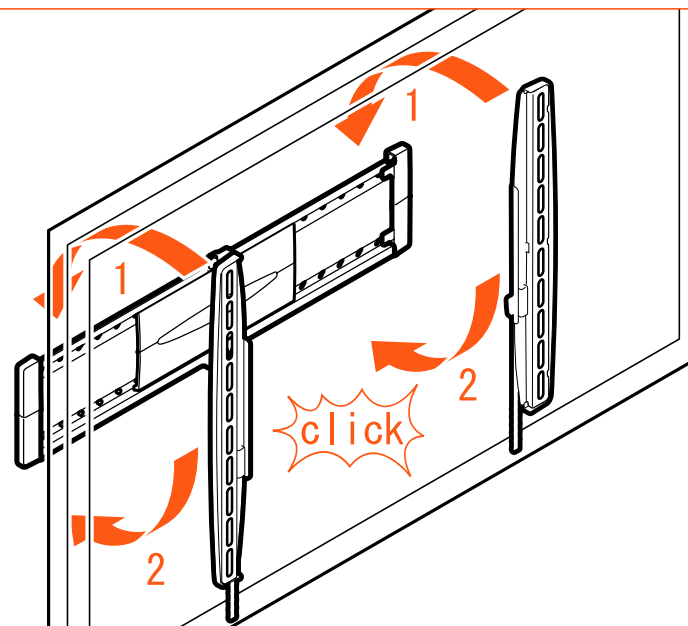

7. ディスプレイの取り外し



- ・必ず二人以上で作業を行ってください
- ・ディスプレイの下にもぐりこまないでください。

右図を参考に、リリースストリップを下に引っ張り、ロックを解除し

1. ディスプレイ下側を手前に引き
2. ディスプレイを持ち上げ取り外します

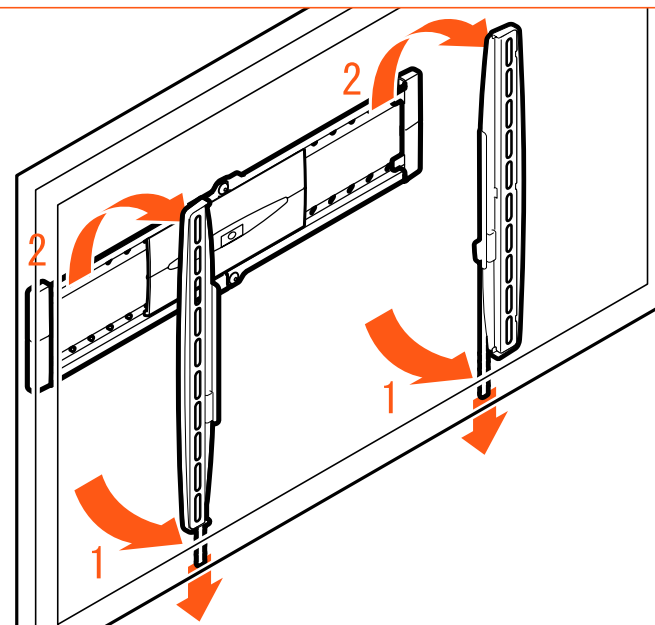

保証書

品名 薄型ディスプレイ壁付けハンガー
EFW8206

お客様名： _____ お取扱店： _____

ご購入年月日： _____ 住所/TEL： _____

保証期間

ご購入の日より

本体 1 年

1. 保証期間内であっても、次の場合は有償修理となります。

- (1) この保証書のご提示がない場合。
- (2) 保証書に、ご購入の年月日、お客様名、お取扱店の記入がない場合。および保証書の字句を書き換えられた場合。
- (3) ご使用上の誤り、または不当な修理や改造による故障および損傷。
- (4) お買い上げ後の移動、輸送、落下等による故障および損傷。
- (5) 火災や天災等による故障および損傷。
- (6) 消耗品および付属品交換の場合。

2. その他弊社が有償修理と判断した場合、実費を申し受けます。

■本書にお買い上げ年月日、お客様名、お買い上げ取扱店名が記入されているかお確かめください。万一記入が無い場合は、直ちにお買い上げ取扱店にお申し出ください。

※この保証書は日本国内においてのみ有効です。Effective only Japan.

この保証書は本書に明示した期間、条件のもとにおいて無償修理をお約束するものです。したがって、この保証書によってお客様の法律上の権利を制限するものではありませんので、保証期間経過後の修理などについてご不明の場合は、取扱店または下記コンタクトセンターまでお問い合わせください。

株式会社 **オーエス**
株式会社 **オーエスプラスe**

コンタクトセンター

〒120-0005 東京都足立区綾瀬 3-25-18 E-mail: info@os-worldwide.com

TEL: 0120-380-495 FAX: 0120-380-496 (受付時間: 平日 9:00~18:00 ※土日祝日を除く)

※フリーダイヤルに接続できない場合は、ご面倒ですが下記電話番号までおかけください。

TEL: 03-3629-5211 FAX: 03-3629-5214