

・必ず二人以上で作業を行ってください
 ・ディスプレイの下にもぐりこまないようにしてください

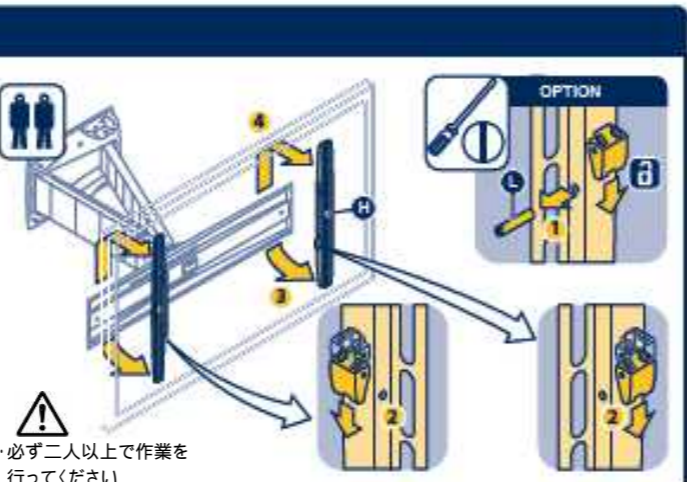

・必ず二人以上で作業を行ってください
 ・ディスプレイの下にもぐりこまないようにしてください

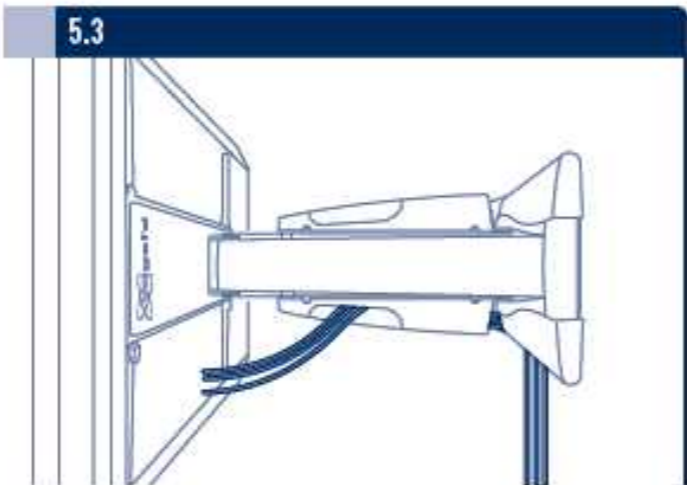
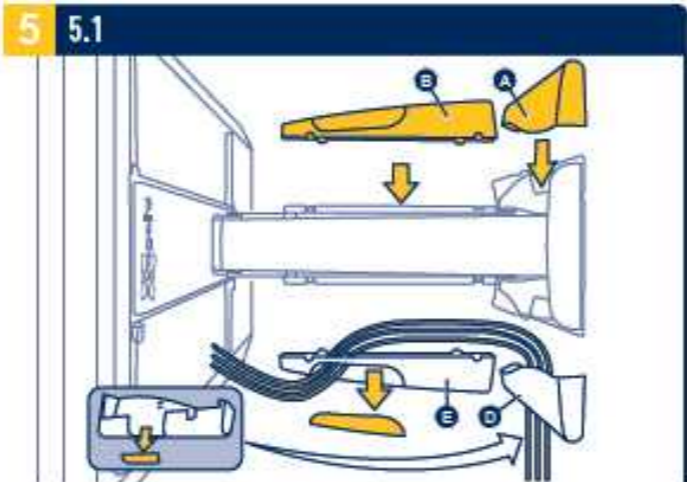
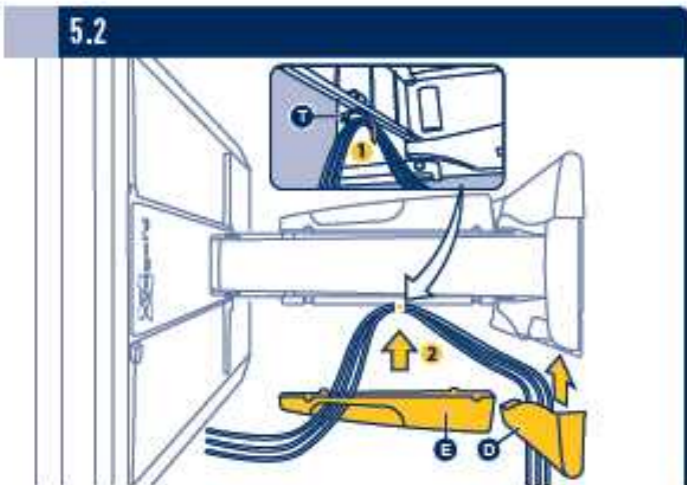
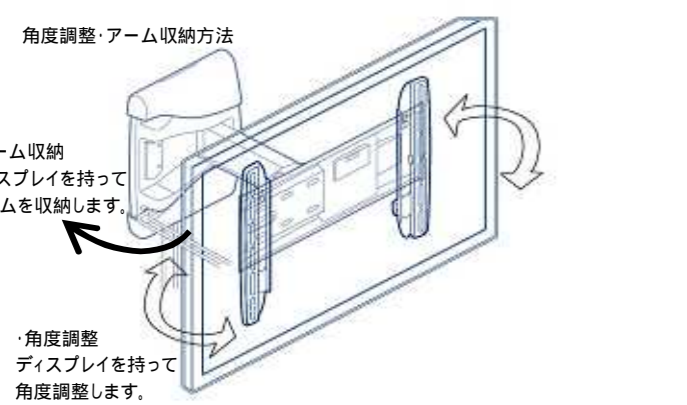

・アーム収納
 ディスプレイを持ってアームを収納します。

・角度調整
 ディスプレイを持って角度調整します。

輸入販売元
株式会社オーエス
株式会社オーエスプラスe

〒120-0005 東京都足立区綾瀬 3-25-18
 TEL:0120-380-495 FAX:0120-380-496
 (受付時間:平日 9:00~18:00 土日祝日を除く)
 E-mail: info@os-worldwide.com

フリーダイヤルに接続できないお客様は、ご面倒ですが下記電話番号までおかけください。
 TEL:03-3629-5211 FAX:03-3629-5214



搭載質量:45.0kg
 対応画面サイズ:32~50型

警告

下記内容を守らないと、傷を負う恐れがあります。また、本製品やディスプレイが落下し破損する恐れがあります。

- 定期的な点検する。
- 本製品にぶら下がったり、ゆすったりしない。
- 物を掛けない。ディスプレイ以外搭載しない。
- アーム及びアーム周辺部に触れない。

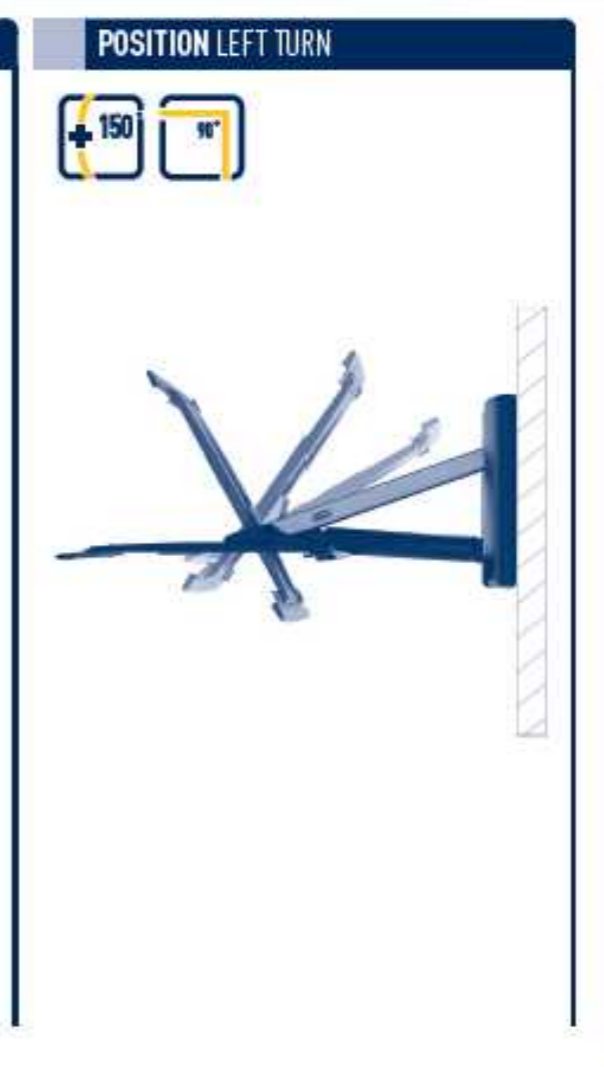

EFW 8345

!

Important
 Wichtig
 Important
 Belangrijk
 Importante
 Importante
 Important
 Viktigt
 Ważne
 Важно
 Důležité
 Dôležité
 Fontos
 Önemli
 Important
 Для монтажу необхідно 2 людини Important
 瓦クливо
 重要

2 persons required
 Zwei Personen erforderlich
 Necessita dos personas
 2 personen
 Se precizan dos personas
 E' richiesta la presenza di due persone
 Requer duas pessoas
 Tvā personar arfordras
 Konieczne dwie osoby
 Нужны два человека
 Montáž vyžaduje 2 osoby
 Montáž vyžaduje 2 osoby
 Két személy szükséges
 İki kişi gerekir
 Este nevoie de două persoane
 Для монтажу необхідно 2 людини
 Необходими са двама души
 二人作業



PARTS INCLUDED

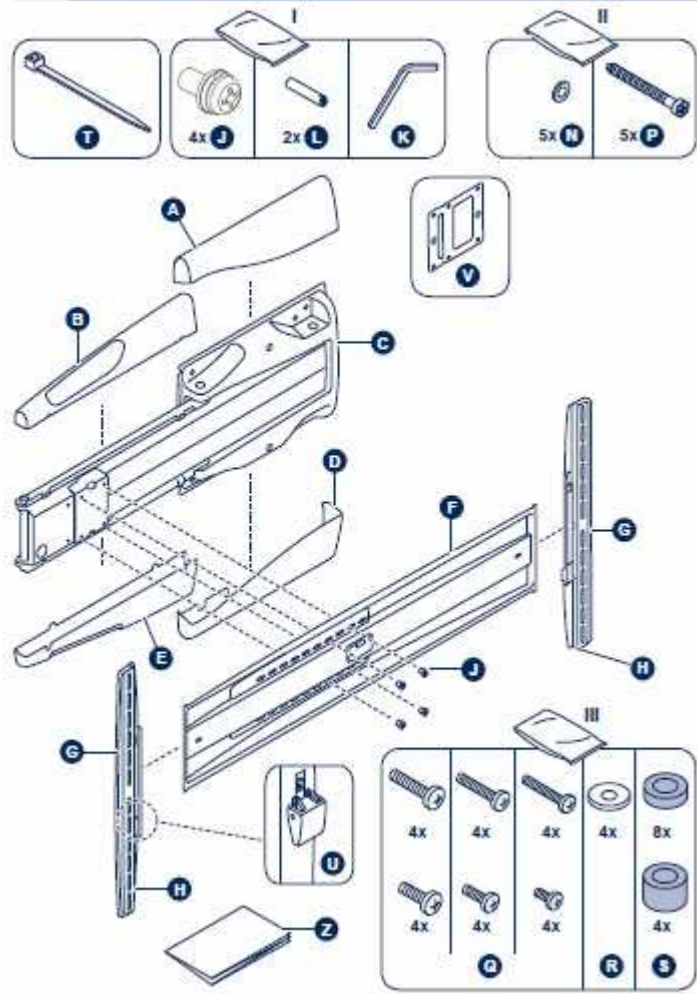

TOOLS REQUIRED NOT INCLUDED



1

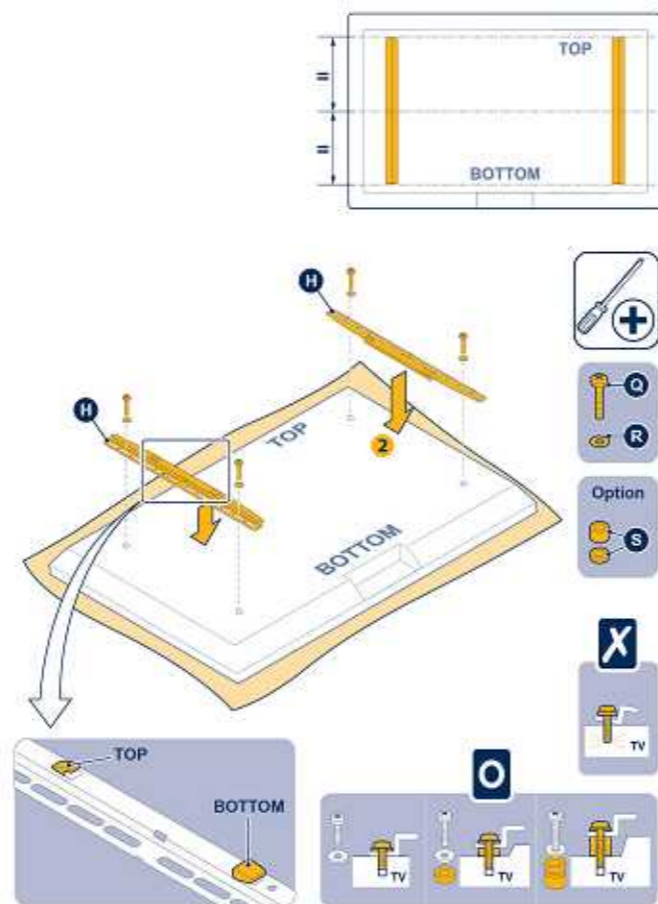

2

⚠️ アームを持ち上げずに作業して下さい。
アームを持ち上げると手や指を挟む恐れがあります。

⚠️ 必ず二人以上で作業を行ってください

V断面形状



・プレートVには上下があります。上図のように薄い方が上になるよう、お取り付けください。
また、取り付けるディスプレイ質量によって使用の有無が異なりますのでご注意ください。

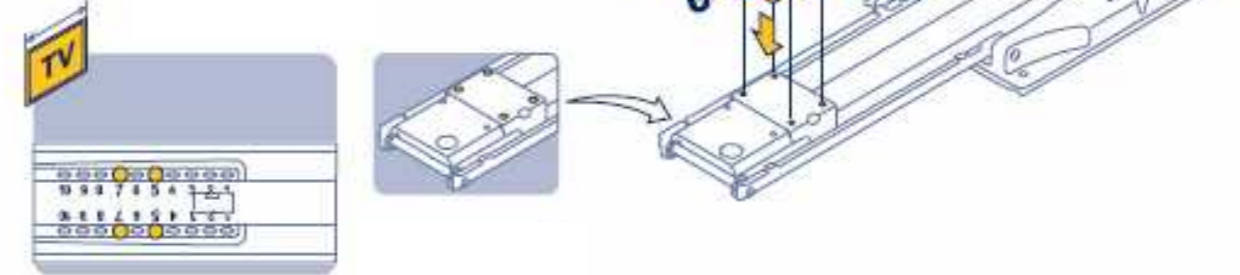

3

⚠️ 必ず二人以上で作業を行ってください

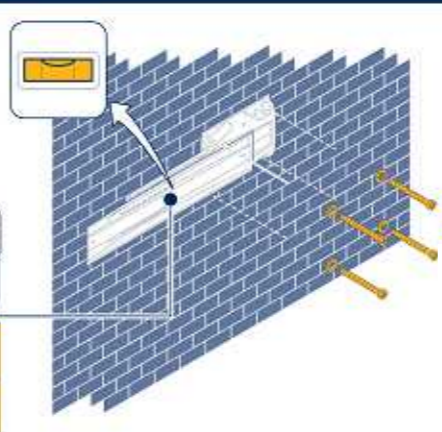

⚠️
・お客様の安全のため取付場所の強度は、本機の荷重に耐えるよう十分ご注意の上、設計施工をお願いいたします。
・取付場所の構造や強度は、設置毎で異なりますので、施工業者様が調査の上、最適な取付方法を選択し施工を行ってください。

⚠️ 必ず二人以上で作業を行ってください

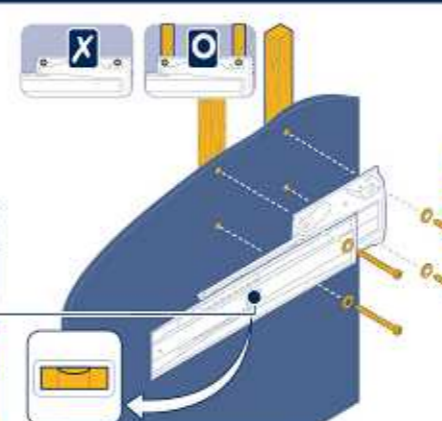

⚠️
・コンクリート面以外に設置の際は、必ず下地補強にお取り付け下さい。
・お客様の安全のため取付場所の強度は、本機の荷重に耐えるよう十分ご注意の上、設計施工をお願いいたします。
・取付場所の構造や強度は、設置毎で異なりますので、施工業者様が調査の上、最適な取付方法を選択し施工を行ってください。



壁面への設置が完了するまで、アームを持ち上げないでください。
手や指を挟み損傷を負う恐れがあります。