

必ず二人以上で作業を行ってください

・コンクリート面以外に設置の際は、必ず下地補強に取り付け下さい。
 ・お客様の安全のため取付場所の強度には、本機の荷重に耐えるよう十分ご注意の上、設計施工をお願いいたします。
 ・取付場所の構造や強度は、設置毎で異なりますので、施工業者様が調査の上、最適な取付方法を選択し施工を行ってください。



搭載質量: 70.0kg
 対応画面サイズ: 40 - 65 型



下記内容を守らないと、傷を負う恐れがあります。
 また、本製品やディスプレイが落下し破損する恐れがあります。

- ・定期的な点検する。
- ・本製品にぶら下がったり、ゆすったりしない。

- ・物を掛けない。ディスプレイ以外搭載しない。

1 2 3

組立設置説明書

Visit www.vogels.com for more information

3 3.1

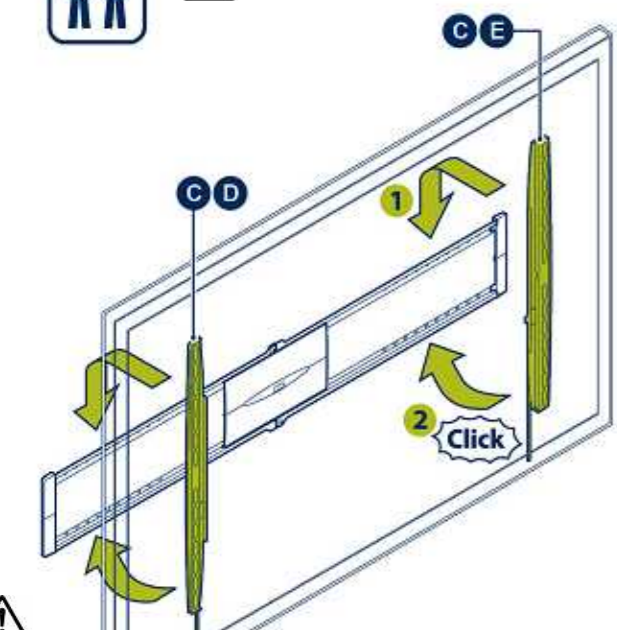
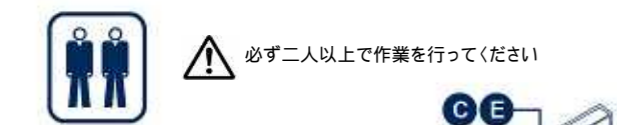

「カチッ」と音がするのを確認し、確実に金具 C を取り付けてください。取り付けが不十分な場合、ディスプレイが落下し、機器の破損及び傷害を負う恐れがあります。
 ・ディスプレイの下にもぐりこまないようにしてください。

必ず二人以上で作業を行ってください

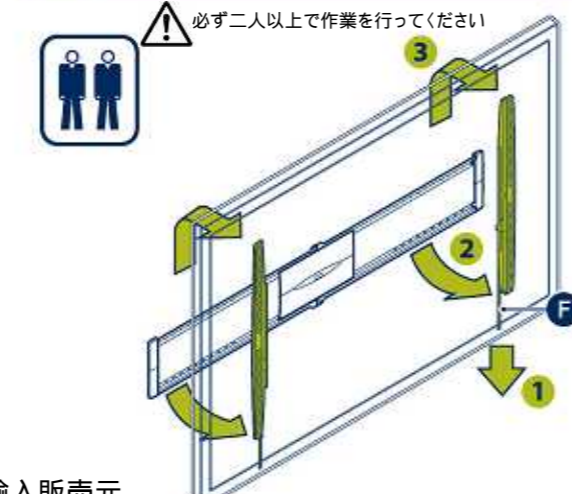

輸入販売元
株式会社オーエス
株式会社オーエスプラスe

TEL: 0120-380-495 FAX: 0120-380-496

(受付時間: 平日 9:00 - 18:00 土日祝日を除く)

E-mail: info@os-worldwide.com

フリーダイヤルに接続できないお客様は、ご面倒ですが下記電話番号までおかけください。

TEL: 03-3629-5211 FAX: 03-3629-5214

PARTS INCLUDED

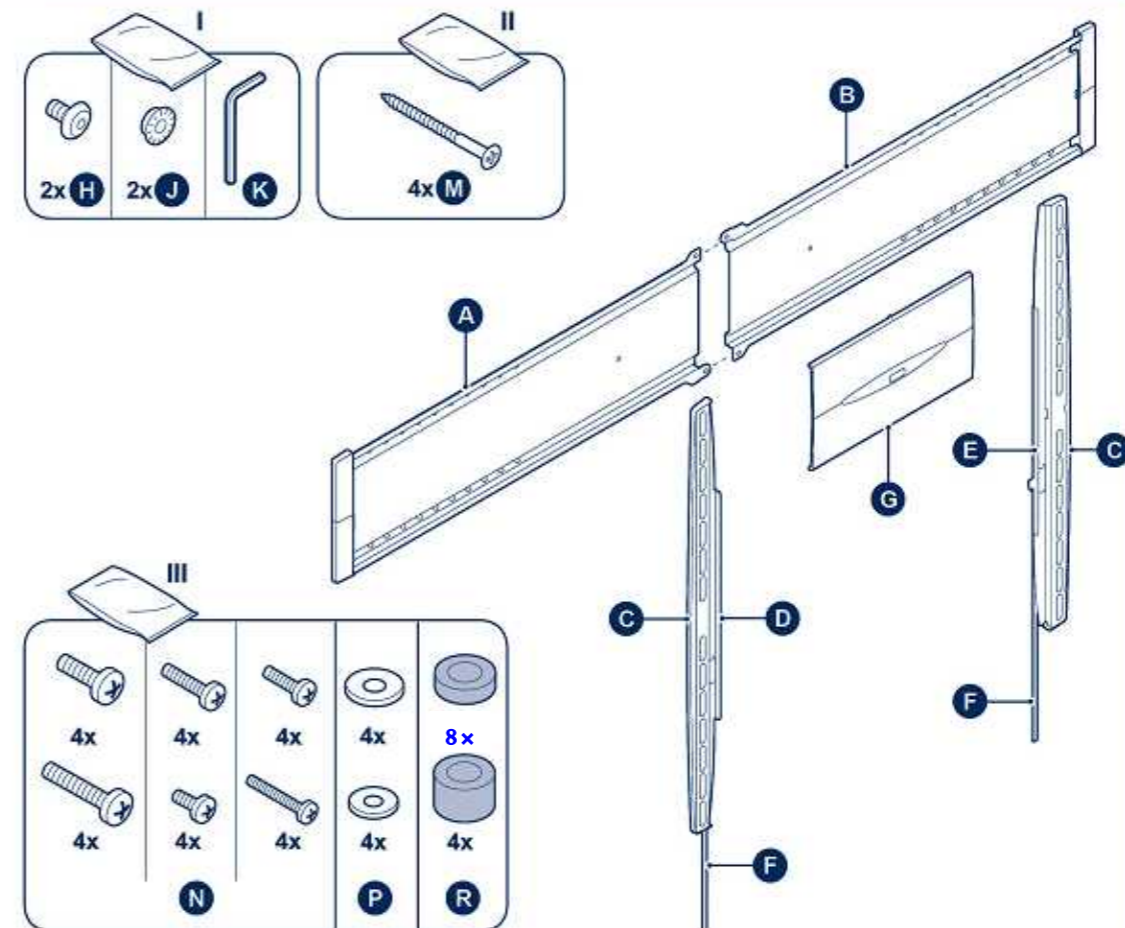

EFW840511711

EFW 8405



Important
 Wichtig
 Important
 Belangrijk
 Importante
 Importante
 Viktigt
 Ważne
 Важно
 Důležité
 Dôležité
 Fontos
 Önemli
 Important

Для монтажу необхідно 2 людини Important
 Важливо
 重要



2 persons required
 Zwei Personen erforderlich
 Nécessite deux personnes
 2 personen
 Se precizan dos personas
 E' richiesta la presenza di due persone
 Requer duas pessoas
 Tvá personer erfordras
 Konieczne dwie osoby
 Нужны два человека
 Montáž vyžaduje 2 osoby
 Montáž vyžaduje 2 osoby
 Két személy szükséges
 Iki kişi gerekl
 Este nevoie de două persoane
 Для монтажу необхідно 2 людини
 Необходими са двама души
 二人作業



DESIGNED/ENGINEERED IN THE NETHERLANDS
 MADE IN THE P.R.C.
 VOGEL'S PRODUCTS BV
 NL 5628 DB ENDHOVEN
 WWW.VOGELS.COM

TOOLS REQUIRED NOT INCLUDED



1 1.1

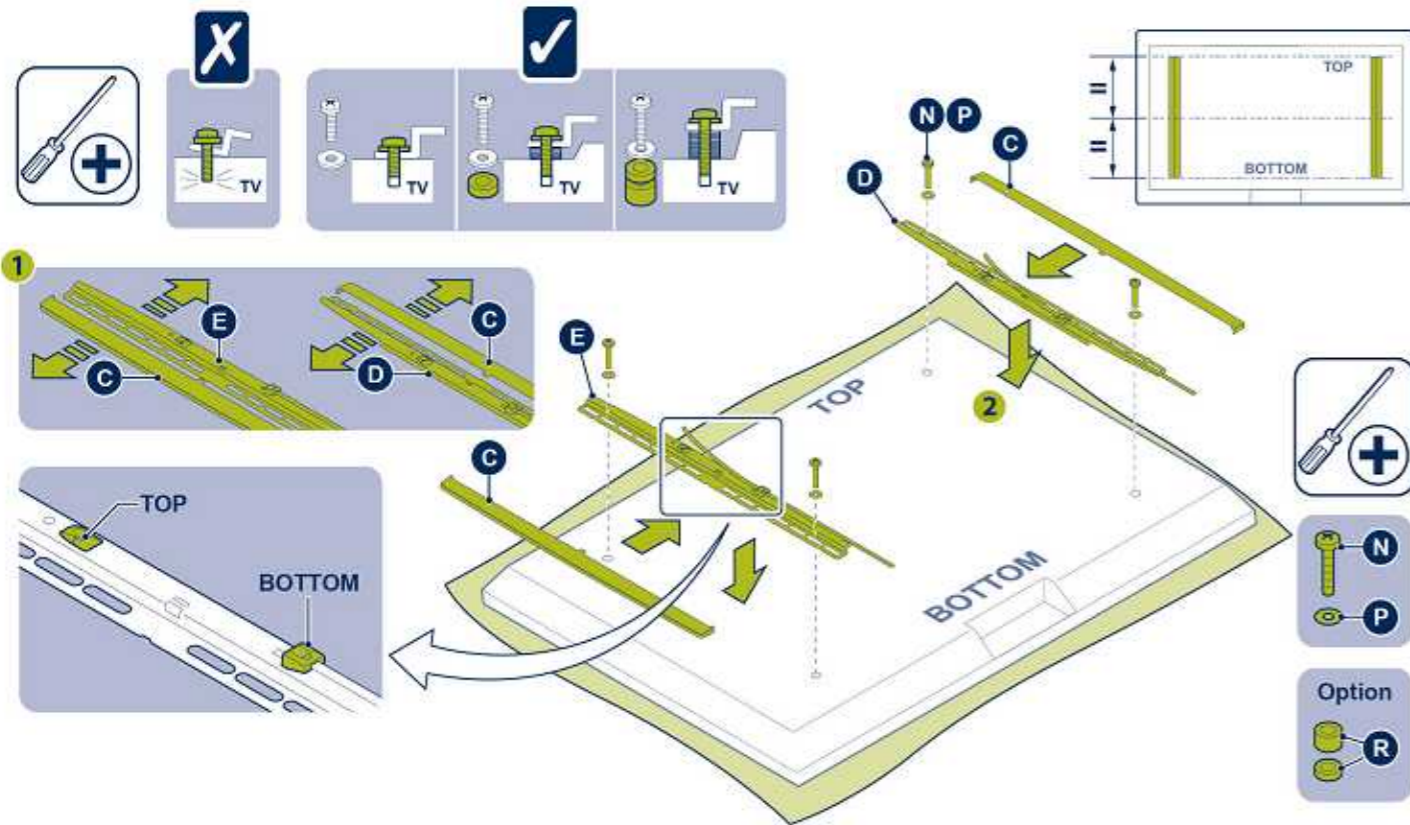

1.2

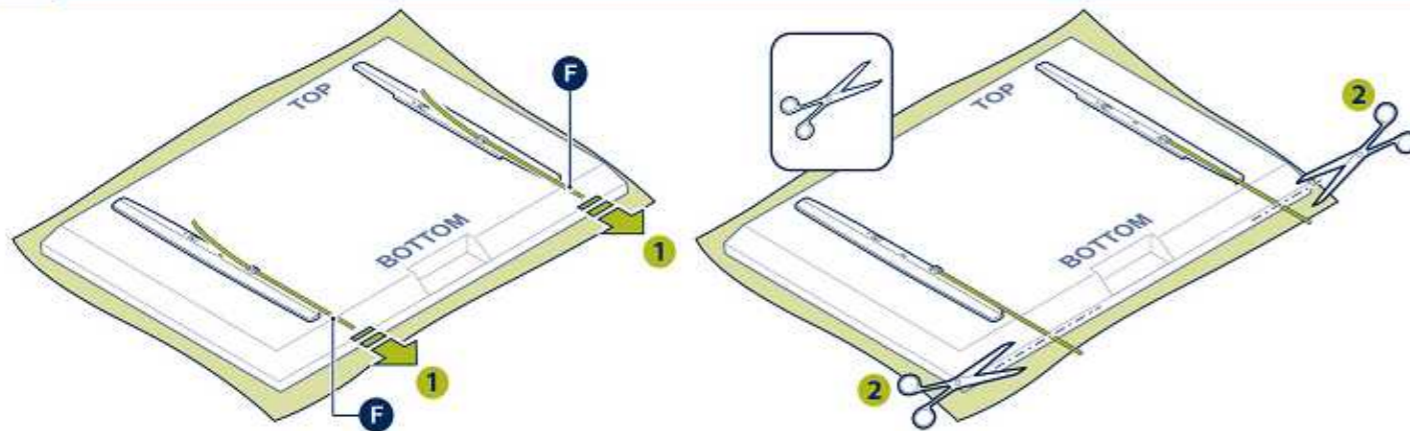

1.3

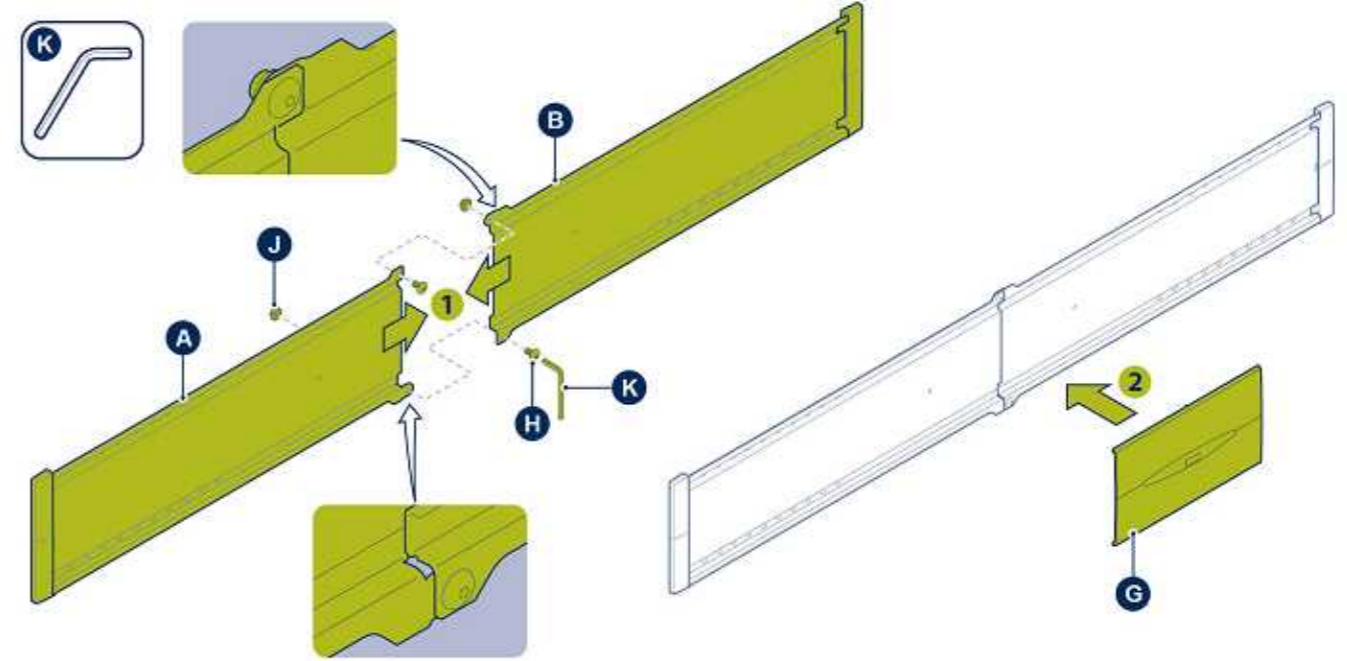

2

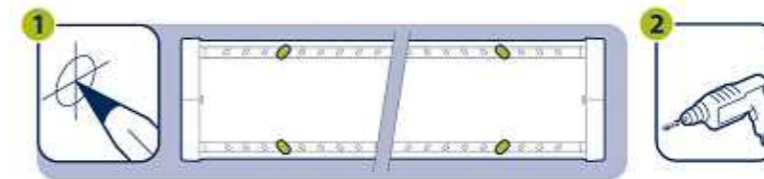
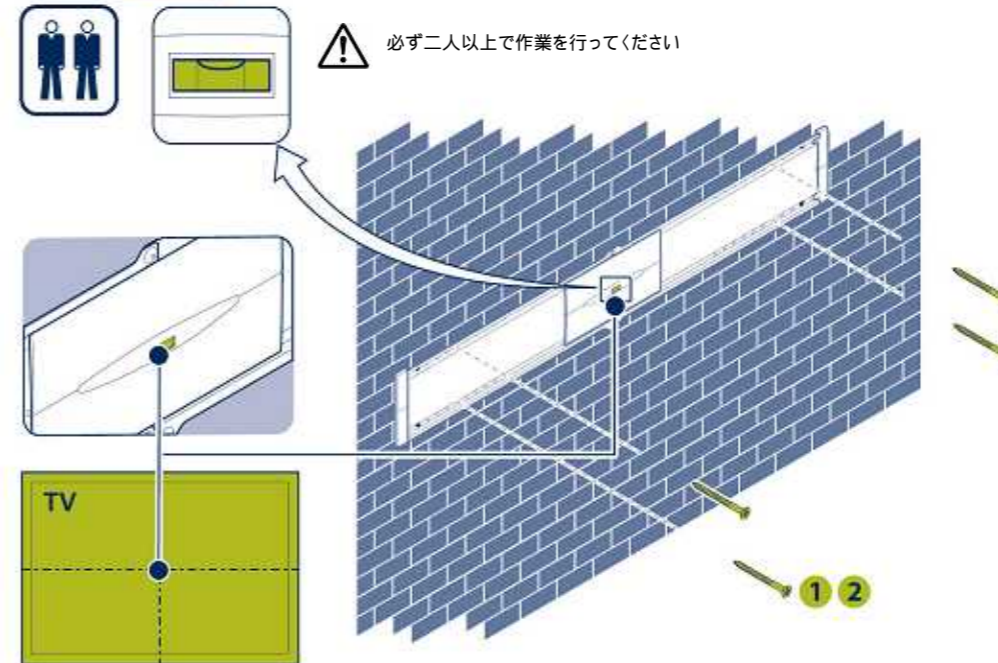

・お客様の安全のため取付場所の強度は、本機の荷重に耐えるよう十分ご注意の上、設計施工をお願いいたします。
 ・取付場所の構造や強度は、設置毎で異なりますので、施工業者様が調査の上、最適な取付方法を選択し施工を行ってください。