



expanding experiences 組立設置説明書

搭載質量 :45kg
対応画面サイズ :32~65型



For instruction video,
scan QR-code.



WALL 1325



WALL 1345



警告

本製品を使用する前に、組立設置説明書の内容と警告をよくお読みのうえ、設置に必要な準備品リストを確認し、ご用意ください。
設置する壁の構造や強度は、設置毎で異なりますので、最適な取付方法を設置業者または専門サプライヤーにご相談ください。
必ず正しい設置を行い、誤った設置をした場合、怪我やディスプレイおよびその他の機材などが損傷する危険がありますので、ご注意ください。
不適切な設置によって発生した怪我や損傷に対して一切責任を負いません。

設置するディスプレイの重量およびサイズが、本製品の最大重量およびサイズ制限以下であることを確認し、
ディスプレイ取り付けボルトのサイズをディスプレイの取扱説明書で確認してから作業を開始してください。
(本製品に同梱されているディスプレイ取り付けねじ類は、すべて使用することはありません。)

同梱の壁付ねじは、コンクリート、レンガ、または木柱の壁に設置するためのものです。付属のフィッシャープラグ(P)は、コンクリートの壁に設置する際にご使用ください。



WALL1325_1345_13308



部品リスト

WALL 1345

WALL 1325

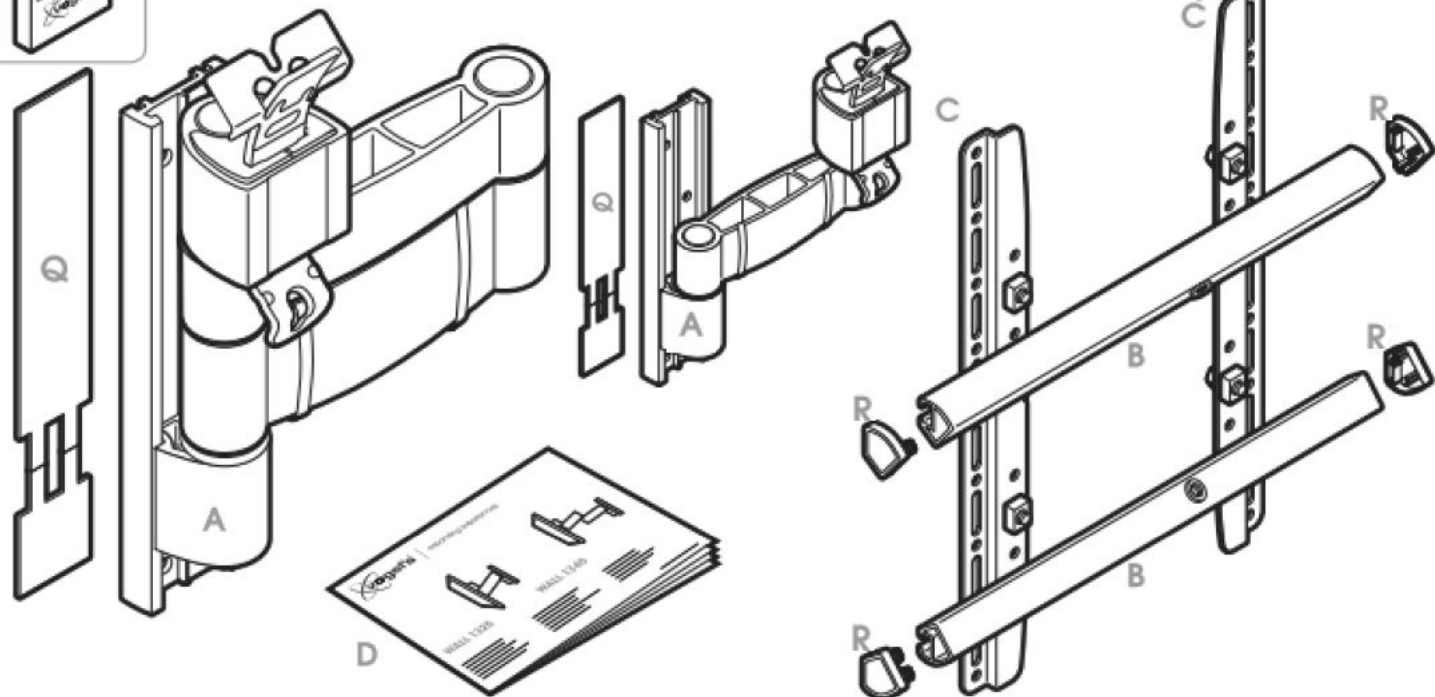

準備品リスト

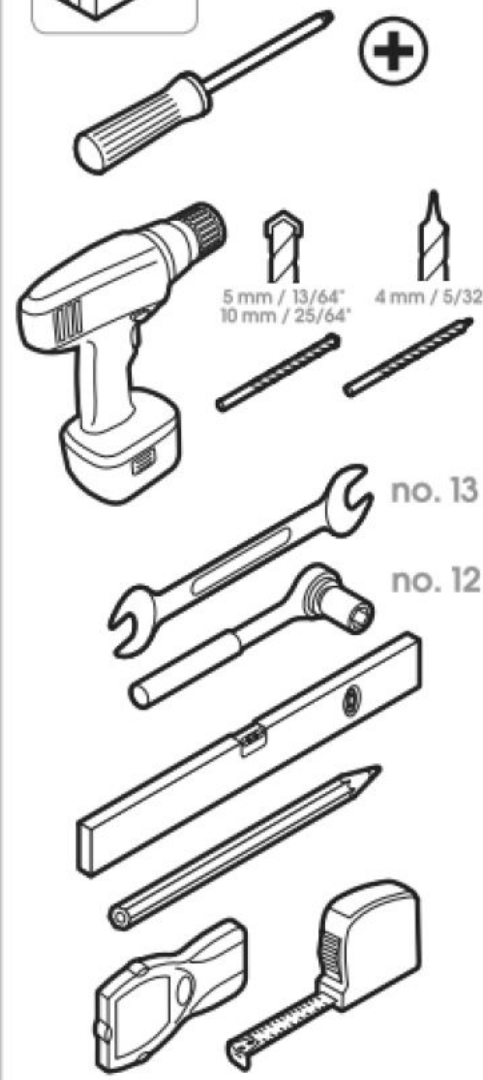

ディスプレイ
固定用ねじ類

M4 x 16	M4 x 25	M6 x 16			
4x G1	4x G2	4x G3			
M6 x 25	M8 x 16	M8 x 25			
4x G4	4x G5	4x G6	4x H	4x J	
	G		H	J	

ウォールマウント(A)用
ねじ類

	1x K		
2x L	2x M		

壁設置用ねじ類

3x N		
3x P		

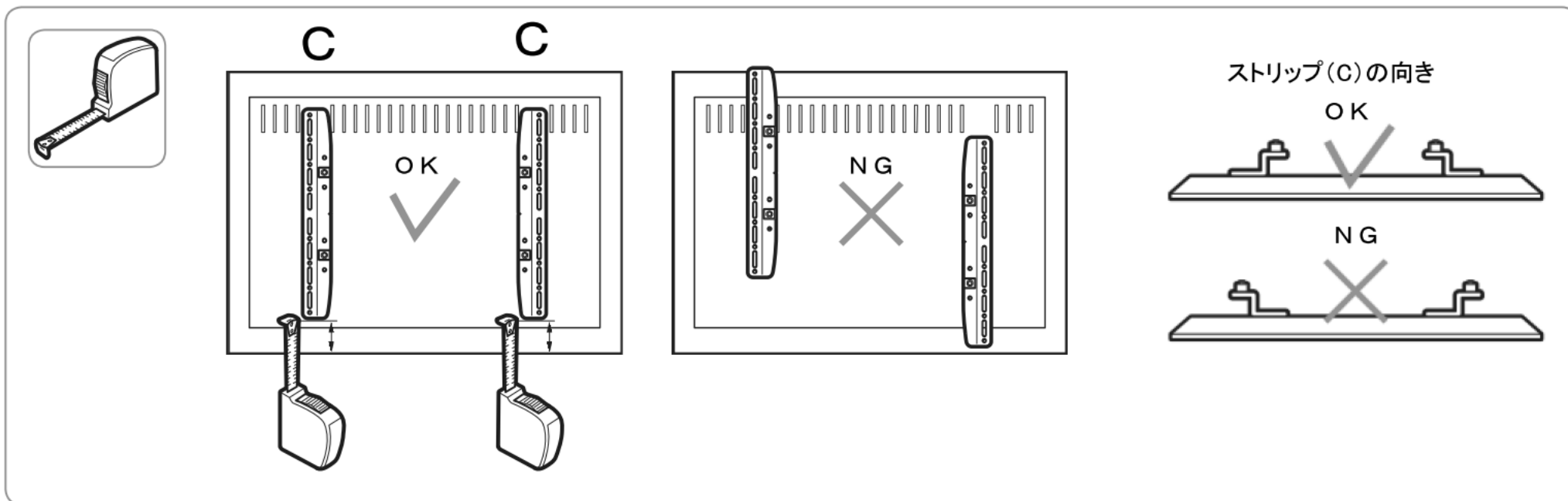

1 ストリップ(C)の配置

- DE - Positionieren Sie die Schienen (C) am Bildschirm.
- FR - Positionnez les barrettes (C) sur l'écran.
- NL - Plaats de strips (C) op het scherm.
- ES - Coloque las tiras (C) en la pantalla.
- IT - Posizionare le staffe (C) sullo schermo.
- PT - Posicione as tiras (C) no ecrã.
- EL - Τοποθετήστε τις λωρίδες (C) επάνω στην οθόνη.
- SV - Placera skenorna (C) på skärmen.
- PL - Umieść paski (C) na odbiorniku.
- RU - Расположите консольные планки (C) на экране.
- CS - Umístěte lišty (C) na obrazovku.
- SK - Pásiky (C) umiestnite na obrazovku.
- HU - Helyezze el a tartólemezeket (C) a képernyőn.
- TR - Şeritleri (C) ekrana yerleştirin.
- RO - Poziționați benzile (C) pe ecran.
- UK - Розмістіть планки (C) на екрані.
- BG - Поставете планките (C) върху екрана.
- JA - ディスプレイにストリップ(C)を置いて位置を決めてください。
- ZH - 将嵌条 (C) 置于屏幕之上。

※ ディスプレイの端子部がストリップ(C)に重なる場合、ストリップ(C)の位置を調整してください。

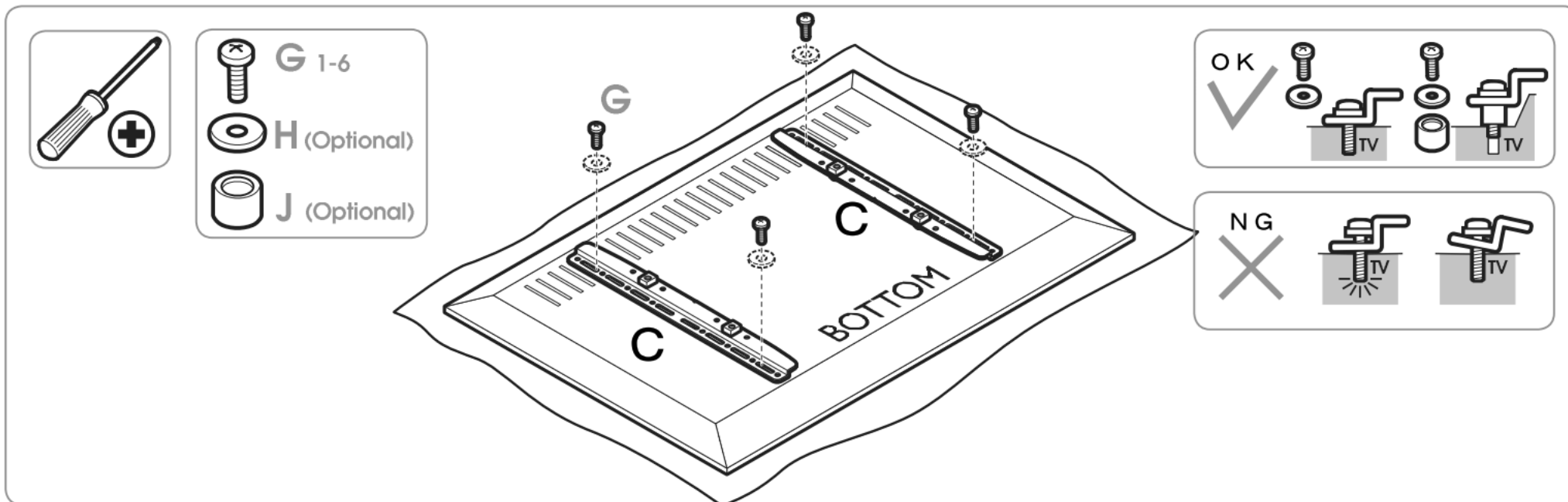

2: ストリップ(C)の取付

ボルトサイズ(G)は、ディスプレイの取扱説明書を参照してください。

- DE - Schrauben Sie die Schienen (C) an den Bildschirm.
Die richtige Schraubengröße (G) finden Sie im Benutzerhandbuch Ihres Bildschirms.
- FR - Vissez les barrettes (C) sur l'écran.
Reportez-vous à la notice de l'écran pour trouver la bonne taille de boulon (G).
- NL - Schroef de strips (C) op het scherm.
Raadpleeg de gebruikershandleiding van het scherm voor de juiste maat bout (G).
- ES - Atornille las tiras (C) a la pantalla. Consulte el manual de usuario de la pantalla para ver el tamaño correcto de tornillo (G).
- IT - Avvitare le staffe (C) sullo schermo. Per conoscere la dimensione corretta del bullone (G), consultare il manuale utente dello schermo.
- PT - Aparafuse as tiras (C) ao ecrã. Consulte o manual do utilizador do seu televisor para obter o tamanho correcto do parafuso (G).
- EL - Βιδώστε τις λωρίδες (C) επάνω στην οθόνη.
Συμβουλευθείτε το εγχειρίδιο χρήστη της οθόνης σας για το σωστό μέγεθος βιδών (G).
- SV - Sskruva fast skenorna (C) på skärmen.
Se skärmens bruksanvisning för rätt bultstorlek (G).
- PL - Przykręć paski (C) do odbiornika. Informacje na temat prawidłowego rozmiaru śrub (G) znajdują się w instrukcji obsługi odbiornika.
- RU - Прикрутите консольные планки (C) к экрану. Правильные размеры болтов (G) см. в прилагающемся к экрану руководстве пользователя.

- CS - Našroubujte lišty (C) na obrazovku.
Správnou velikost šroubů (G) zjistíte v návodu ke své obrazovce.
- SK - Pásiky (C) priskrutkujte na obrazovku.
Správnu veľkosť skrutiek (G) nájdete v návode na obsluhu obrazovky.
- HU - Csavarozza a tartólemezeket (C) a képernyőre.
A helyes csavarméretől (G) tájékozódjon a képernyő használati utasításában.
- TR - Şeritleri (C) ekrana vidalayın.
Doğru civata büyüklüğü (G) için ekranınızın kullanım kılavuzuna başvurun.
- RO - Fixați cu șuruburi benzile (C) pe ecran.
Consultați manualul de utilizare pentru dimensiunea șuruburilor (G).
- UK - Пригвинтіть планки (C) до екрану.
Правильний розмір болтів (G) дивіться в керівництві користувача екрану.
- BG - Завинтете планките (C) върху екрана. Вижте в ръководството за потребителя за вашия екран правилния размер на болтовете (G).
- JA - ストリップ(C)をディスプレイに取り付けてください。
正しいボルトサイズ(G)は、ディスプレイの取扱説明書を参照してください。
- ZH - 用螺栓将嵌条 (C) 拧到屏幕上。
如需了解何种尺寸的螺栓 (G) 适合您的屏幕，请参阅用户手册。

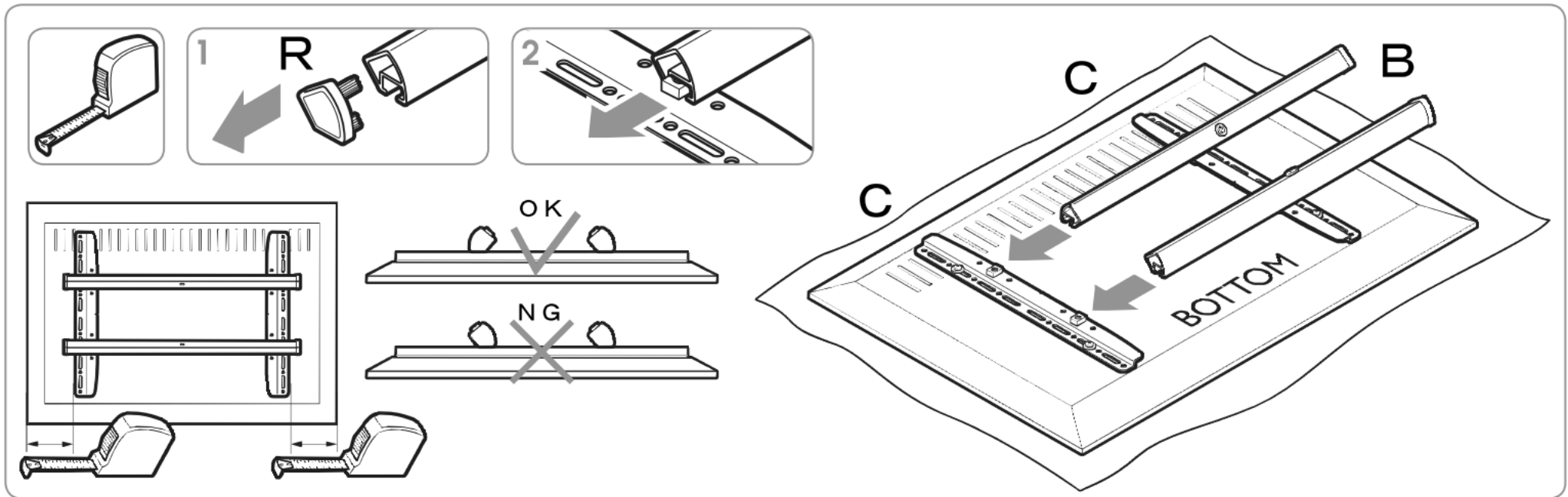

3.1 キャップ (R) の取り外し

- DE - Entfernen Sie die Kappen (R).
- FR - Déposez les embouts (R).
- NL - Verwijder de afdekdoppen (R).
- ES - Retire las cubiertas (R).
- IT - Rimuovere i coperchietti (R).
- PT - Retire as tampas das extremidades (R).
- EL - Αφαιρέστε τα καπάκια (R).
- SV - Ta bort ändskydden (R).
- PL - Zdjąć zaślepki (R).
- RU - Снять колпачки (R).
- CS - Sundejte víčka (R).
- SK - Odstráňte krytky (R).
- HU - Távolítsa el a kupakokat (R).
- TR - Başlıkları (R) çıkarın.
- RO - Scoateți capacele (R).
- UK - Зніміть пробки (R).
- BG - Извадете капачките (R).
- JA - キャップ (R) を外してください。
- ZH - 取下盖帽 (R)。

3.1 バー (B) とストリップ (C) の組み付け

- DE - Schieben Sie die waagerechte Schienen (B) über die senkrechte Schienen (C).
- FR - Faites glisser les barres (B) sur les languettes (C).
- NL - Schuif de stangen (B) over de strips (C).
- ES - Deslice las barras (B) sobre las tiras (C).
- IT - Far scivolare le barre (B) sulle staffe (C).
- PT - Deslize as barras (B) por cima das tiras (C).
- EL - Σύρετε τις ράβδους (B) επάνω από τις λωρίδες (C).
- SV - Skjut stängerna (B) över skenor (C).
- PL - Wsunąć wsporniki (B) na uchwyty (C).
- RU - Вставить рейки (B) в консольные планки (C).
- CS - Nasuňte příčky (B) na úchyty (C).
- SK - Nasuňte tyčky (B) cez pásy (C).
- HU - Csúszassa a rudakat (B) a tartólemezekre (C).
- TR - Çubukları (B) şeritlerin (C) üzerine geçirin.
- RO - Glisați barele (B) peste benzi (C).
- UK - Насуньте рейки (B) на планки (C).
- BG - Плъзнете рейките (B) върху планките (C).
- JA - バー (B) をストリップ (C) 上でスライドさせて組み付けてください。
- ZH - 将栅条 (B) 滑过嵌条 (C)。

※ ディスプレイの端子部が、バー (B) と重なる場合、13頁を参照して位置調整してください。

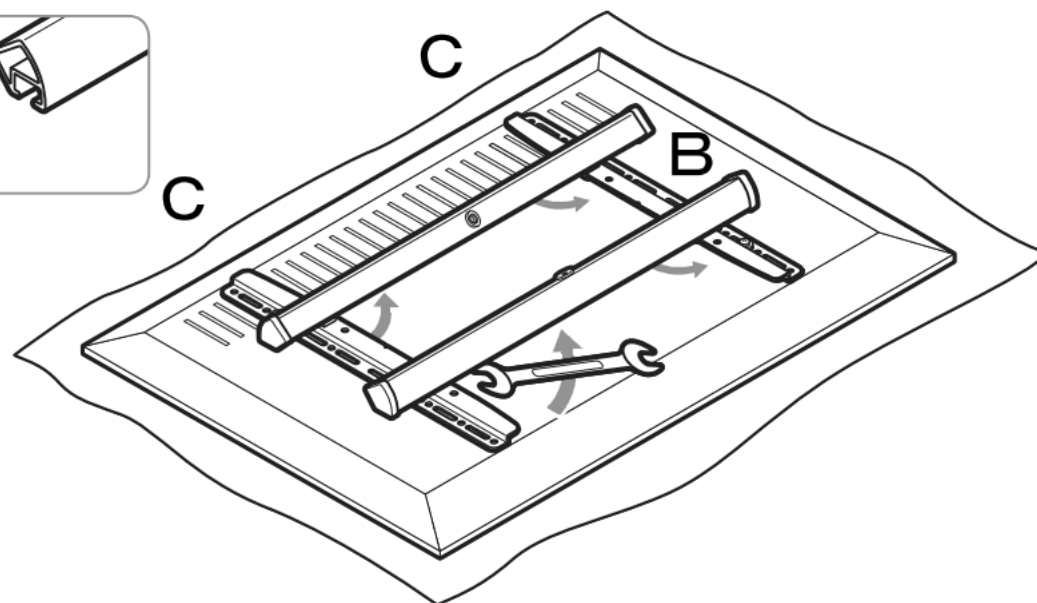
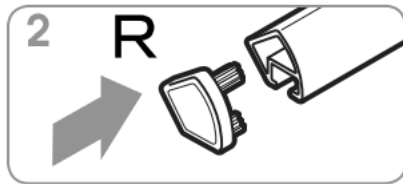
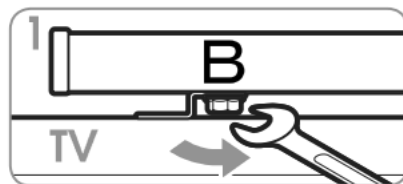

4.1 バー(B)の固定

- DE - Ziehen Sie die Schrauben fest.
FR - Serrez les boulons.
NL - Draai de bouten vast.
ES - Apriete los tornillos.
IT - Serrare i bulloni.
PT - Aperte os parafusos.
EL - Σφίξτε τις βίδες.
SV - Dra åt bultarna.
PL - Dokręć śruby.
RU - Затянуть болты.
CS - Utáhněte šrouby.
SK - Utiahnite skrutky.
HU - Szorítsa meg a csavarokat.
TR - Sıvataları sıkın.
RO - Strângeți șuruburile.
UK - Затягніть болти.
BG - Затегнете болтовете.
JA - ストリップ(C)のボルトを締めてバー(B)を固定してください。
ZH - 拧紧螺栓。

4.2 キャップ(R)の取付

- DE - Bringen Sie die Kappen (R) wieder an den waagerechte Schienen (B) an.
FR - Remettez les embouts (R) en place dans les barres (B).
NL - Plaats de afdekdoppen (R) terug op de stangen (B).
ES - Vuelva a colocar las cubiertas (R) en las barras (B).
IT - Rimontare i coperchietti (R) nelle barre (B).
PT - Coloque as tampas (R) novamente nas barras (B).
EL - Τοποθετήστε ξανά τα καπάκια (R) επάνω στις ράβδους (B).
SV - Sätt tillbaka ändskydden (R) på stängerna (B).
PL - Ponownie załóżć zaślepki (R) na wsporniki (B).
RU - Одеть колпачки обратно на рейки (B).
CS - Vraťte víčka (R) na příčky (B).
SK - Umiestnite krytky (R) naspäť na tyčky (B).
HU - Helyezze vissza a kupakokat (R) a rudakra (B).
TR - Kapakları (R) tekrar çubuklara(B) takın.
RO - Așezați capacele (R) înapoi în bare (B).
UK - Надіньте пробки (R) знову на рейки (B).
BG - Поставете капачките (R) обратно върху рейките (B).
JA - キャップ(R)をバー(B)に取り付けてください。
ZH - 将盖帽(R)放回到栅条(B)上。

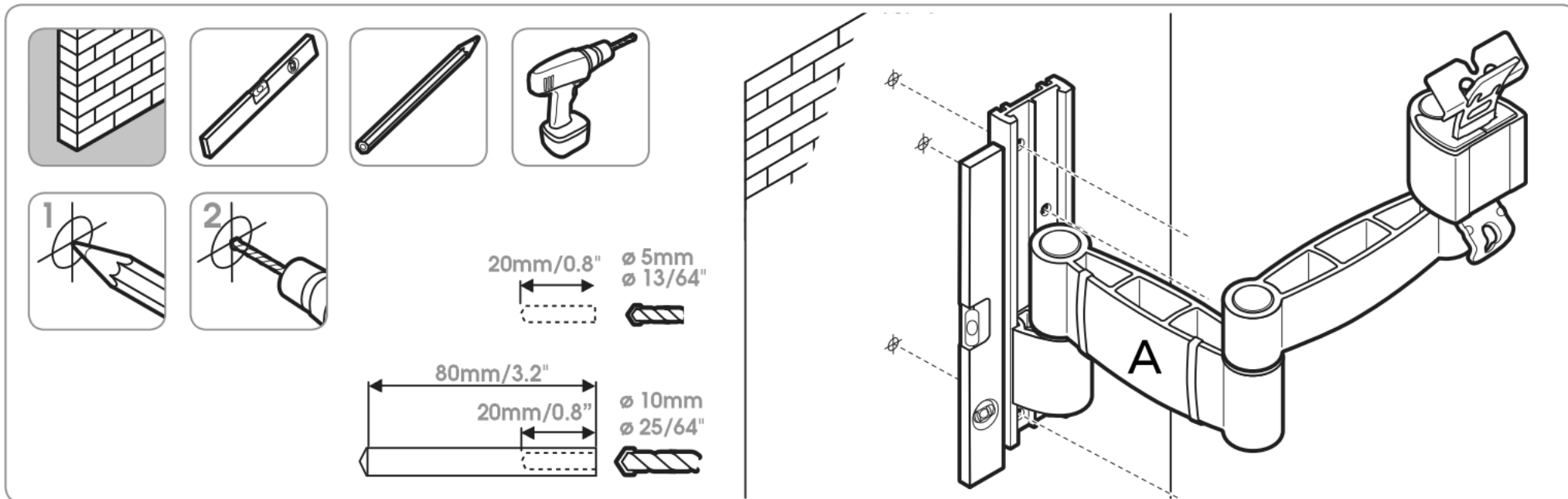

5.1 壁の穴あけ コンクリート



- DE - Bohren Sie die Löcher.
 FR - Forez les trous.
 NL - Boor de gaten.
 ES - Perfore los agujeros.
 IT - Eseguire i fori con un trapano.
 PT - Abra os orifícios.
 EL - Ανοίξτε τις τρύπες.
 SV - Borra hålen.
 PL - Wywiercić otwory montażowe.
 RU - Просверлить отверстия.
 CS - Vyvrtejte díry.
 SK - Vyvrtajte diery.
 HU - Fúrja ki a lyukakat.
 TR - Delik açın.
 RO - Dați găurile.
 UK - Висвердлийте отвори.
 BG - Пробийте отворите.
 JA - ウォールマウント(A)の壁設置用穴に合わせて壁に穴を開けてください。
 ZH - 钻孔。



- お客様の安全のため取付場所の強度には、本機の荷重に耐えるよう十分ご注意の上、設計施工をお願いいたします。
- 取付場所の構造や強度は、設置毎で異なりますので、施工業者様が調査の上、最適な取付方法を選択し施工を行ってください。
- コンクリート面以外に設置の際は、必ず下地補強にお取り付けください。

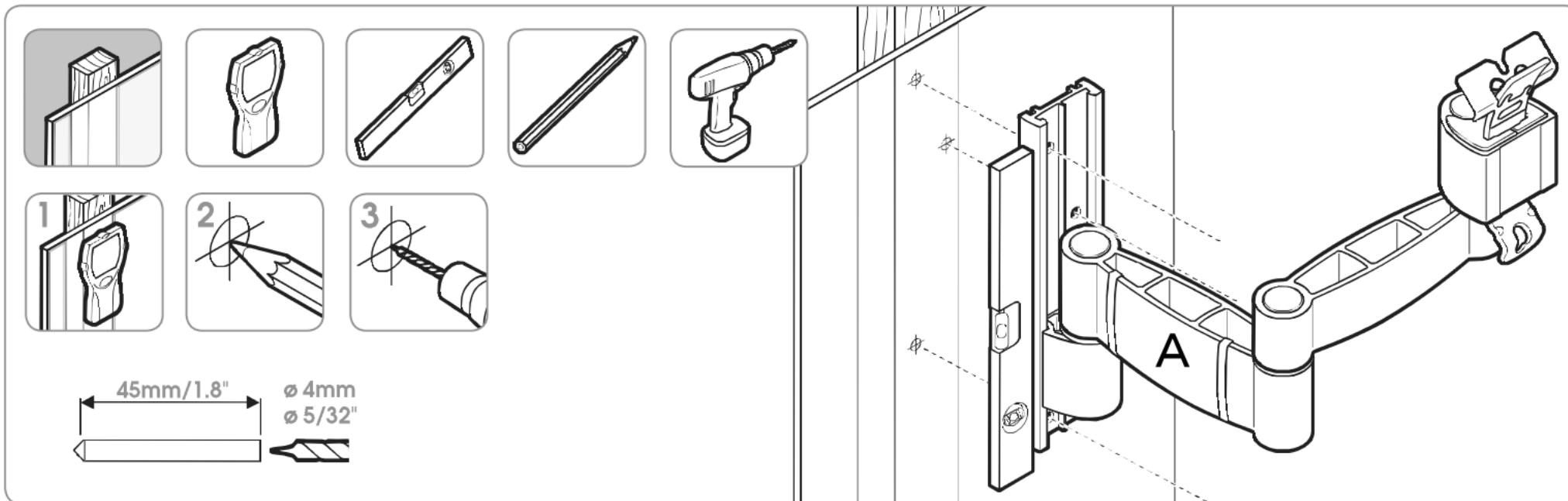

5.2 壁の穴あけ コンクリート以外



DE - Bohren Sie die Löcher.

FR - Forez les trous.

NL - Boor de gaten.

ES - Perfore los agujeros.

IT - Eseguire i fori con un trapano.

PT - Abra os orificios.

EL - Ανοίξτε τις τρύπες.

SV - Borra hålen.

PL - Wywiercić otwory montażowe.

RU - Просверлить отверстия.

CS - Vyvrtejte díry.

SK - Vyvrtajte diery.

HU - Fúrja ki a lyukakat.

TR - Delik açın.

RO - Dați găurile.

UK - Висвердлийте отвори.

BG - Пробийте отворите.

JA -ウォールマウント(A)の壁設置用穴に合わせて壁に穴を開けてください。

ZH - 钻孔。

8



- お客様の安全のため取付場所の強度には、本機の荷重に耐えるよう十分ご注意の上、設計施工をお願いいたします。
- 取付場所の構造や強度は、設置毎で異なりますので、施工業者様が調査の上、最適な取付方法を選択し施工を行ってください。
- コンクリート面以外に設置の際は、必ず下地補強にお取り付けください。

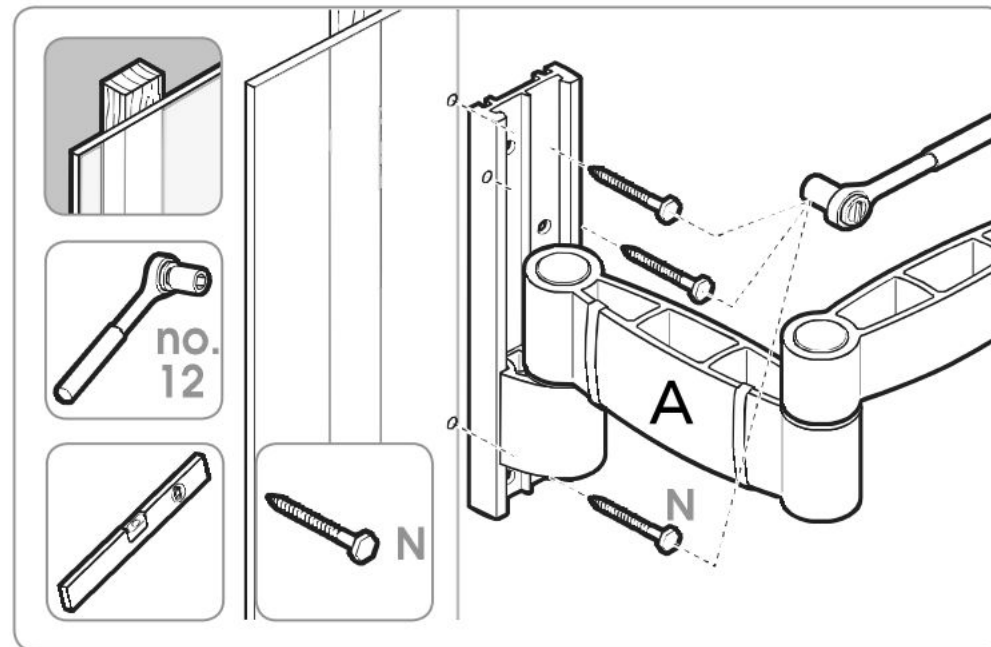
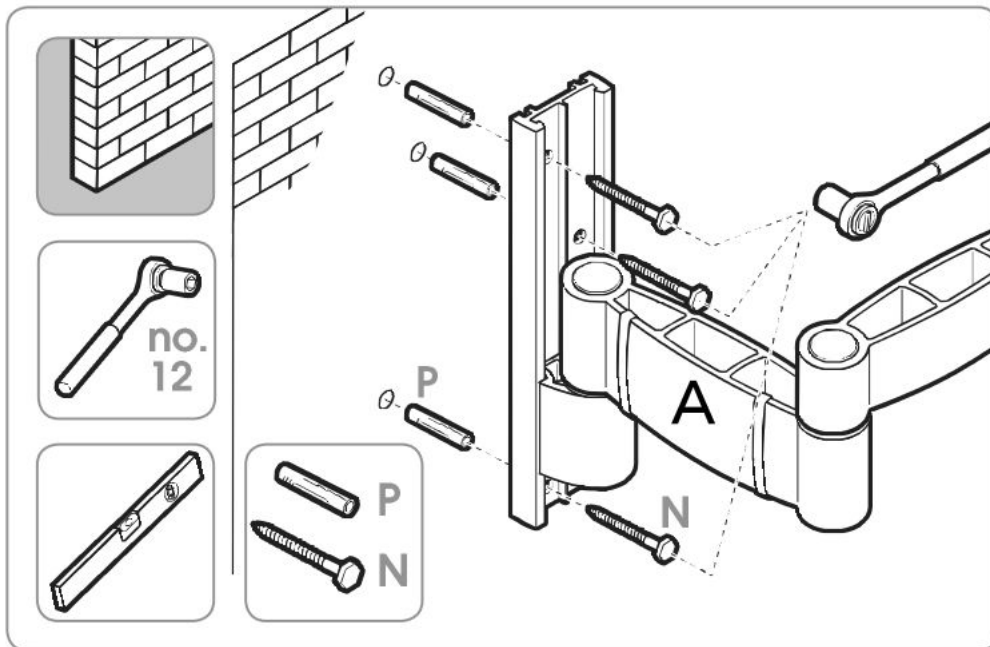

6 壁への取付

DE - Schrauben Sie den Wandhalter (A) an die Wand.

FR - Vissez le support mural (A) sur le mur.

NL - Schroef de wandsteun (A) op de muur.

ES - Atornille el soporte de pared (A) a la pared.

IT - Avvitare la piastra (A) alla parete.

PT - Aparafuse o suporte de parede (A) à parede.

EL - Βιδώστε την επίτοιχη βάση (A) επάνω στον τοίχο.

SV - Skruva fast väggfästet (A) på väggen.

PL - Przykręć uchwyt ścienny (A) do ściany.

RU - Прикрутите настенный кронштейн (A) к стене.

CS - Nástěnnou jednotku (A) namontujte na stěnu.

SK - Nástennú montáž (A) priskrutkujte na stenu.

HU - Csavarozza a fali tartót (A) a falra.

TR - Duvar ayaklığını (A) duvara vidalayın.

RO - Îngurubați suportul de perete (A) pe perete.

UK - Пригвинтіть настінний кронштейн (A) до стіни.

BG - Завийте с винтове стойката за стена (A) върху стената.

JA - ウォールマウント(A)を壁にネジ止めしてください。フィッシャープラグ(P)は、コンクリートの壁に設置する際にご使用ください。

ZH - 用螺柱将壁挂架(A)安装到墙上。



- お客様の安全のため取付場所の強度には、本機の荷重に耐えるよう十分ご注意くださいの上、設計施工をお願いいたします。
- 取付場所の構造や強度は、設置毎で異なりますので、施工業者様が調査の上、最適な取付方法を選択し施工を行ってください。
- コンクリート面以外に設置の際は、必ず下地補強にお取り付けください。

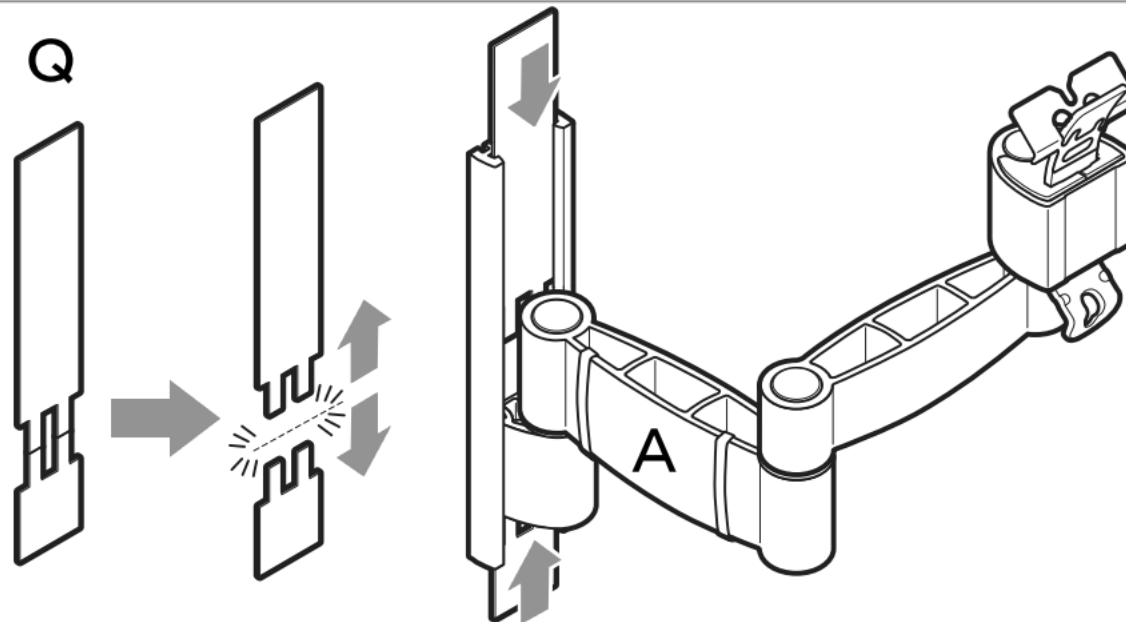

7 カバー(Q)の取付

- DE - Bringen Sie die Abdeckleiste (Q) an.
Schieben Sie die Leisten in den Wandhalter (A).
- FR - Mettez la languette de couverture (Q) en place.
Faites glisser la languette dans le support mural (A).
- NL - Plaats de afdekstrip (Q).
Schuif de strip in de wandsteun (A).
- ES - Coloque la tira de cubierta (Q).
Deslice la tira en el soporte de pared (A).
- IT - Posizionare la striscia di copertura (Q).
Far scivolare la staffa nella piastra a parete (A).
- PT - Coloque a tira de cobertura (Q).
Deslize a tira para o suporte de parede (A).
- EL - Τοποθετήστε τη λωρίδα κάλυψης (Q).
Σύρετε τη λωρίδα μέσα στην επίτοιχη βάση (A).
- SV - Placera täckplattan (Q).
Skjut in skenan i väggfästet (A).
- PL - Zamontować pasek ochronowy (Q).
Wsuń pasek w uchwyt ścienny (A).
- RU - Разместить защитную планку (Q).
Вставьте планку в настенный кронштейн (A).
- CS - Umístěte krycí destičku (Q).
Zasuňte lišty do nástěnné jednotky (A).
- SK - Nasadíte krycí pásik (Q).
Zasuňte pás do nástennej montáže (A).
- HU - Helyezze el a takarólapokat (Q).
Csúsztassa a takarólapot a fali tartóba (A).
- TR - Kaplama şeridini (Q) yerleştirin.
Şeridi, duvar ayaklığına (A) geçirin.
- RO - Așezați banda de acoperire (Q).
Glisați banda în suportul de perete (A).
- UK - Надіньте накладку (Q).
Вставте накладку в настінний кронштейн (A).
- BG - Поставете защитната планка (Q).
Плъзнете планката в стойката за стена (A).
- JA - カバー(Q)を切り離し、ウォールマウント(A)に上下に挿入して取り付けてください。
- ZH - 放置盖条(Q)。
将嵌条插入壁挂架(A)内。

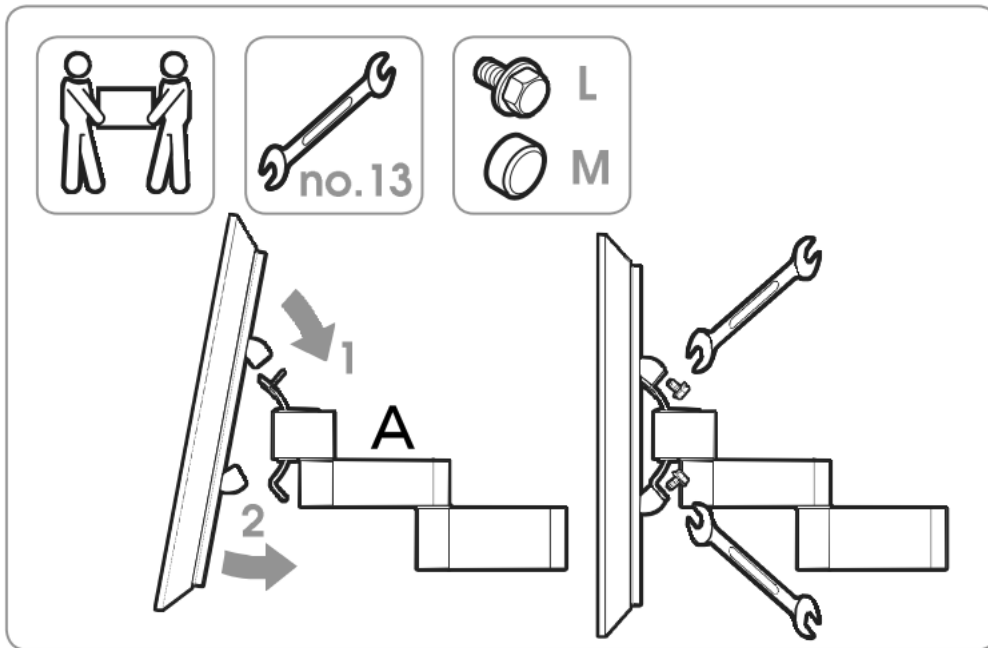

8.1 ウォールマウント(A)への設置

- DE - Stellen Sie den Bildschirm auf den Wandhalter (A).
 FR - Placez l'écran sur le support mural (A).
 NL - Plaats het scherm op de wandsteun (A).
 ES - Coloque la pantalla en el soporte de pared (A).
 IT - Installare lo schermo nella piastra a parete (A).
 PT - Coloque o ecrã no suporte de parede (A).
 EL - Τοποθετήστε την οθόνη επάνω στην επιτοίχη βάση (A).
 SV - Placera skärmen på väggfästet (A).
 PL - Umieść odbiornik na uchwycie ściennym (A).
 RU - Разместите экран на настенном кронштейне (A).
 CS - Obrazovku nasadte na nástěnnou jednotku (A).
 SK - Obrazovku pripevnite na nástennú montáž (A).
 HU - Helyezze a képernyőt a falí tartóra (A).
 TR - Ekranı duvar ayaklığına (A) vidalayın.
 RO - Puneți ecranul pe suportul de perete (A).
 UK - Встановіть екран на настінний кронштейн (A).
 BG - Поставете екрана върху стойката за стена (A).
 JA - ウォールマウント(D)にディスプレイを取り付けてください。
 ZH - 将屏幕放到壁挂架(A)上。

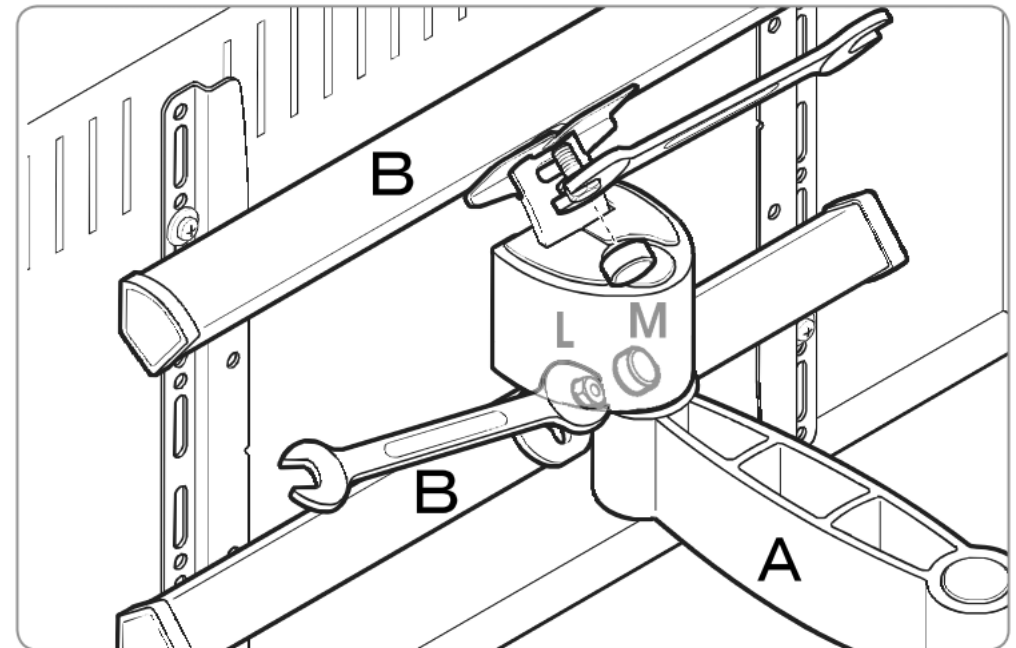

8.2 ウォールマウント(A)への固定

- DE - Ziehen Sie die Schrauben (L) fest und bringen Sie die Kappen (M) an.
 FR - Serrez les boulons (L) et mettez les capuchons en place (M).
 NL - Draai de bouten (L) vast en plaats de afdekdoppen (M).
 ES - Apriete los tornillos (L) y coloque las cubiertas (M).
 IT - Serrare i bulloni (L) e montare i coperchietti (M).
 PT - Aperte os parafusos (L) e coloque as coberturas (M).
 EL - Σφίξτε τις βίδες (L) και τοποθετήστε τα καπάκια (M).
 SV - Drag åt bultarna (L) och sätt på ändskydden (M).
 PL - Dokreć śruby (L) i załóż zaślepki (M).
 RU - Затяните болты (L) и установите колпачки (M).
 CS - Utáhněte šrouby (L) a nasadte krytky (M).
 SK - Tuťahnite skrutky (L) a nasadte viečka (M).
 HU - Húzza meg a csavarokat (L), és helyezze fel a kupakokat (M).
 TR - Civataları sıkın (L) ve kapakları yerleştirin (M).
 RO - Strângeți șuruburile (L) și puneți capacele (M).
 UK - Затягніть болти (L) та встановіть ковпачки (M).
 BG - Затегнете болтовете (L) и поставете капачките (M).
 JA - ボルト(L)を締めて、キャップ(M)を取り付けてください。
 ZH - 拧紧螺栓(L)，然后加上盖帽(M)。

! ディ스플레이を搭載する際は、必ず二人以上で手を挟まないように注意して作業してください。

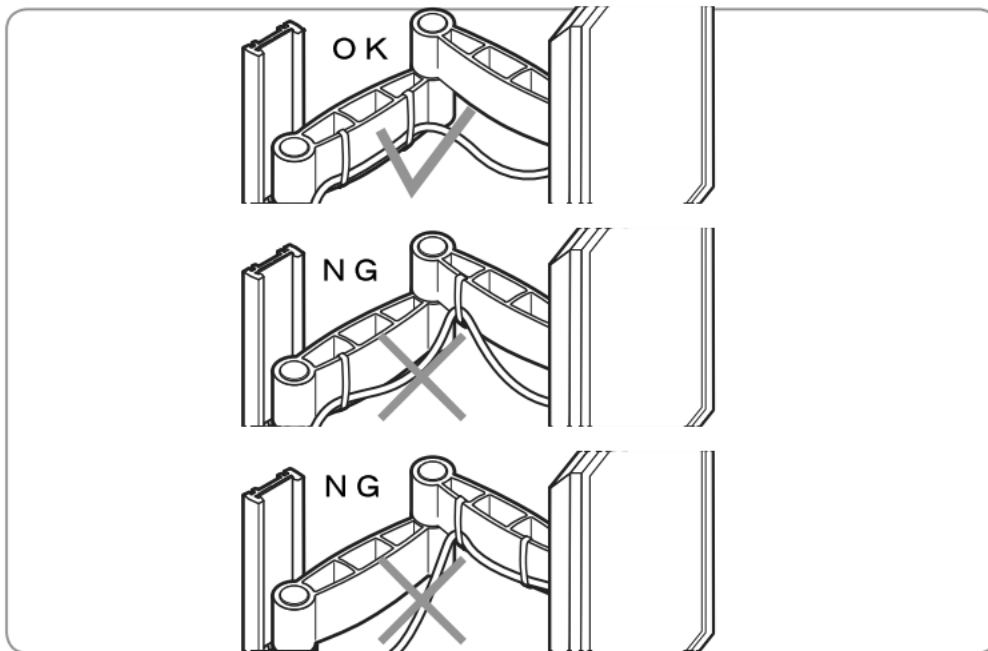

9 配線の取り直し

- DE - Verlegen Sie die Kabel.
- FR - Guidez les câbles.
- NL - Leid de kabels langs de steun.
- ES - Guíe los cables.
- IT - Guidare i cavi.
- PT - Passe os cabos.
- EL - Περάστε τα καλώδια.
- SV - Dra kablarna.
- PL - Poprowadź kable.
- RU - Проведите кабели.
- CS - Zaveďte kabely.
- SK - Vedenie káblov.
- HU - Vezesse el a kábeleket.
- TR - Kabloları yerleştirin.
- RO - Orientați cablurile.
- UK - Проведіть кабелі.
- BG - Прекарайте кабелите.
- JA - ケーブルを挟まないように注意して固定してください。
- ZH - 铺设电缆

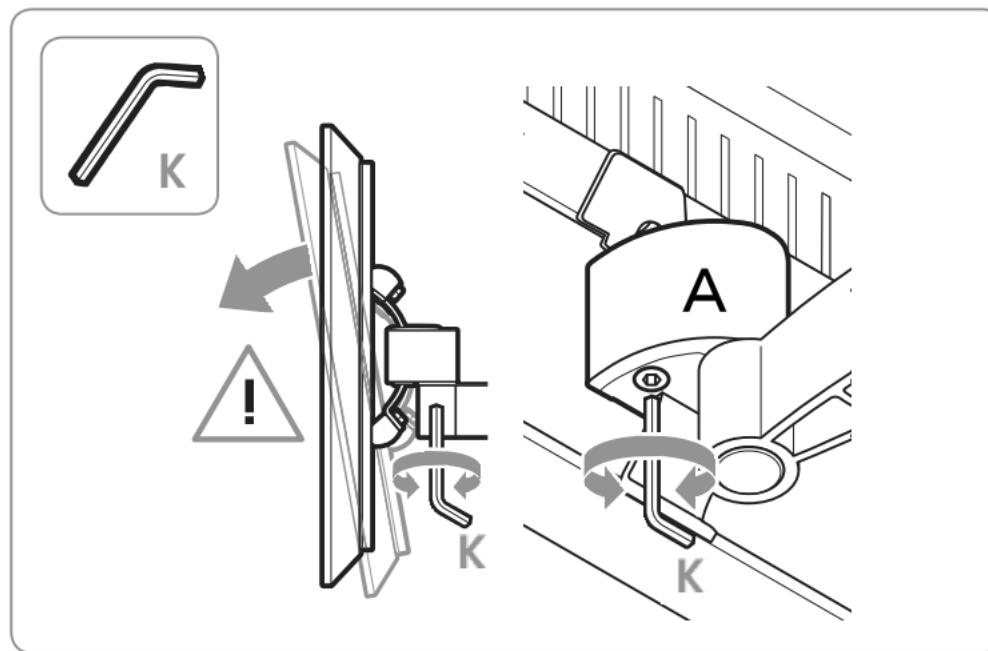

10 ディスプレイの傾斜調整方法

- DE - Wenn der Bildschirm sich nach unten neigt. Ziehen Sie die Schrauben mit Schlüssel K an.
- FR - Si l'écran penche vers le bas, Serrez le boulon avec la clé K.
- NL - Als het scherm naar beneden kantelt, draai dan de bout vast met de sleutel (K).
- ES - Si la pantalla se inclina hacia abajo. Apriete el tornillo con la llave K.
- IT - Se lo schermo si inclina verso il basso, serrare il bullone con la chiave K.
- PT - Se o ecrã se inclinar para a frente. Aperte o parafuso com a chave K.
- EL - Εάν η οθόνη κλίνει προς τα κάτω. Σφίξτε τη βίδα με το κλειδί K.
- SV - Om skärmen lutar nedåt. Dra åt bulten med nyckel K.
- PL - Jeśli ekran jest nachylony w dół, dokręć śrubę kluczem K.
- RU - Если экран наклоняется вниз, затяните болт ключом K.
- CS - Pokud se obrazovka naklání směrem dolů, utáhněte šroub klíčem K.
- SK - Ak sa obrazovka nakláňa smerom dole, utiahnite skrutku kľúčom K.
- HU - Ha a képernyő lefelé billen, húzza meg a csavart a kulccsal.
- TR - Ekran aşağı doğru yatarsa: Civatayı K anahtarıyla sıkın.
- RO - Dacă ecranul se înclină în jos, strângeți șurubul cu cheia K.
- UK - Якщо екран нахилляється донизу. Затягніть болти ключем K.
- BG - Ако екранът се накланя надолу. Затегнете болта с ключа K.
- JA - ディスプレイの傾きを変える場合、六角レンチ(K)でボルトを緩めて角度調整後、締めて固定してください。
- ZH - 如果屏幕向下倾斜。用键 K 拧紧螺栓。

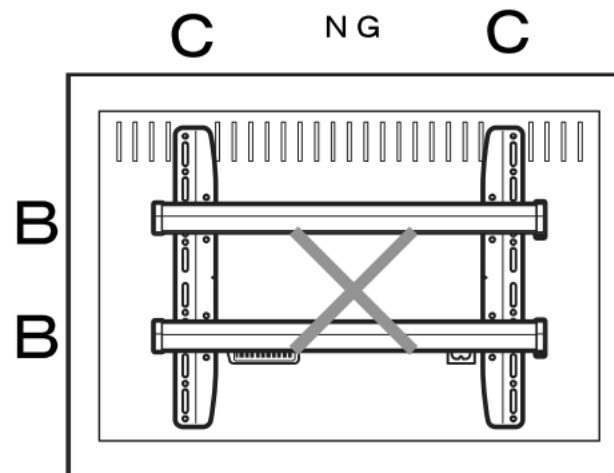
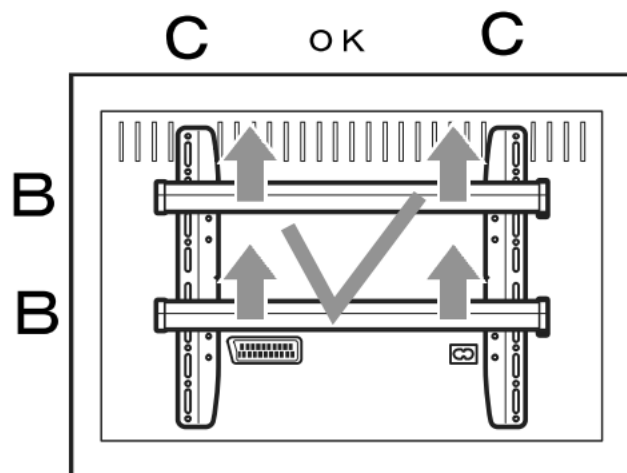

11 ディ스플레이端子部が隠れた場合の調整方法

- DE - Wenn die Steckverbinder am Bildschirm verdeckt sind. Positionieren Sie die waagerechte Schienen (B) neu.
- FR - Si les connecteurs de l'écran sont masqués. Repositionnez les barres (B).
- NL - Wanneer aansluitpunten op het scherm worden bedekt, verplaats dan de staven (B).
- ES - Cuando los conectores de la pantalla estén cubiertos. Vuelva a colocar las barras (B).
- IT - Quando i connettori sullo schermo sono coperti. Riposizionare le barre (B).
- PT - Quando os conectores no ecrã estiverem cobertos. Reposicione as barras (B).
- EL - Όταν καλυφθούν οι σύνδεσμοι επάνω στην οθόνη. Επανατοποθετήστε τις ράβδους (B).
- SV - När uttagen på skärmen är täckta. Flytta på stängerna (B).
- PL - Jeżeli złącza odbiornika są zakryte, zmień położenie wsporników (B).
- RU - Если разъемы на экране перекрываются, переустановите рейки (B).
- CS - Po zakrytí konektorů na obrazovce, upravte polohu lišt (B).
- SK - Keď sú konektory na obrazovke zakryté, znovu nasadíte tyčky (B).
- HU - Ha a képernyő csatlakozói akadályozva vannak, helyezze át a rudakat (B).
- TR - Ekrandaki konnektörler kapatılınca. Çubukları yeniden konumlandırın (B).
- RO - Când sunt acoperiți conectorii de la ecran. Repoziționați barele (B).
- UK - Якщо рознімачі на екрані перекриваються. Змініть положення рейок (B).

- BG - Когато съединителите на екрана са покрити. Преместете рейките (B).
- JA - ディスプレイの端子部がバーの下に隠れている場合、ストリップ(C)のボルトの位置を変え、バー(B)の位置を調整してください。
- ZH - 当屏幕上的接头都已上盖。重新定位栅条 (B)。



expanding experiences

輸入販売元

株式会社 **オーエス**

株式会社 **オーエスプラス***e*

TEL:0120-380-495 FAX:0120-380-496

(受付時間:平日 9:00~18:00 ※土日祝日を除く)

E-mail : info@os-worldwide.com

※フリーダイヤルに接続できないお客様は、ご面倒ですが下記電話番号まで
おかけください。

TEL:03-3629-5211 FAX:03-3629-5214