

# vogel's® TabLock (PTS1105-S2) 組立設置説明書

適合機種 : iPad (第2・3・4世代)  
 パッケージ内容 : iPadケース(PTS1105)×1/スタンド×1/プレート×1  
 樹脂キャップ×1/六角穴付き皿小ねじ(M5-30)×4/保護クッション×4

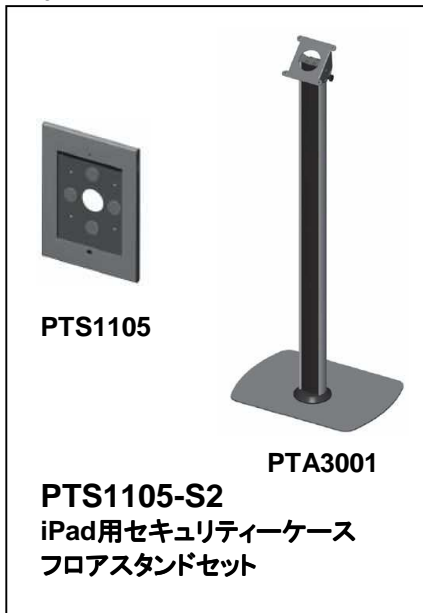

## 1 取り付け

iPadのケーブルをスタンド溝に沿わせカバーをします。

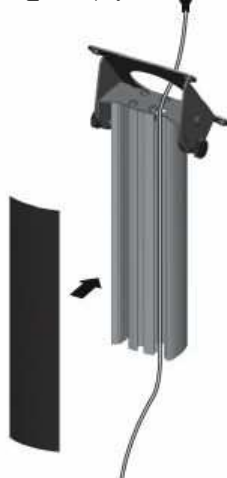

## 3 プレート固定

スタンドとプレートを付属の皿小ねじ4本で固定します。  
iPadのケーブルはプレート中央の穴を通します。

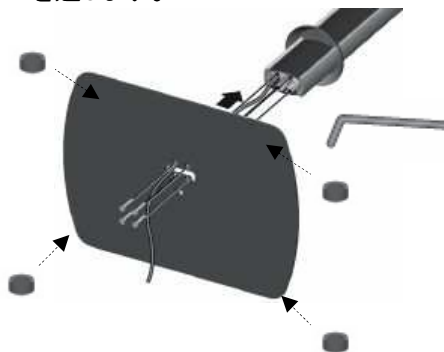

必要に応じて付属の保護クッションをご使用下さい。

## 5 角度調整

ノブボルトをゆるめて、角度を調整し最適な角度でノブボルトを締め付けて下さい。



## 警告

本製品を使用する前に、組立設置説明書の内容と警告をよくお読みの上、設置に必要な準備品を確認し、ご用意下さい。

必ず正しい設置を行い、誤った設置を行った場合、怪我や設置された製品などが損傷する危険がありますので、ご注意下さい。  
 不適切な設置によって発生した怪我や損傷に対して一切責任を負いません。  
 カッターナイフをご使用の際は、安全に十分注意して下さい。

## 2 樹脂キャップ組込み

樹脂キャップをカッターナイフで型に沿って切り取り、スタンドに差し込みます。



※カッターナイフはご用意下さい。

## 4 ケース本体(PTS1105)取付け

ケース本体(PTS1105)のベースと付属のねじでスタンドに固定します。



※ケースの組立は、ケース本体(PTS1105)の組立設置説明書を参照して下さい。

## 6 スタンド設置

フロア等固定すべき位置を決めて適切なねじ1本で固定します。

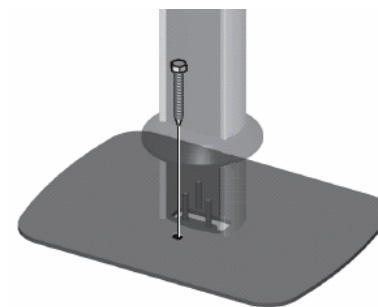

※固定用のねじはご用意下さい。

## 保証書

品名 **TabLock (PTS1105-S2)**

お客様名:

お取扱店:

ご購入年月日:

住所/TEL:

保証期間

ご購入の日より

本体 1 年

1. 保証期間内であっても次の場合は有償修理となります。

(1) この保証書のご提示がない場合。

(2) 保証書に、ご購入の年月日、お客様名、お取扱店名の記入がない場合、および保証書の半切を書き換えられた場合。

(3) ご使用上の誤り、または不当な修理や改造による故障および損傷。

(4) お買い上げ後の移動、輸送、落下等による故障および損傷。

(5) 火災や天災等による故障および損傷。

(6) 消耗品および付属品の交換の場合。

2. その他弊社が有償修理と判断した場合、実費を申し受けます。

■ 本書にお買い上げ年月日、お客様名、お買い上げ取扱店名が記入されているかご確認ください。万一記入が無い場合は直ちにお買い上げ取扱店にお申し出ください。

※ この保証書は日本国内においてのみ有効です。

Effective only Japan

この保証書は本書に明示した期間、条件のもとにおいて無償修理をお約束するものです。

したがって、この保証書によってお客様の法律上の権利を制限するものではありませんので保証期間経過後の修理などについてご不明の場合は、取扱店または下記コンタクトセンターまでお問い合わせください。

株式会社 **オーエス**

株式会社 **オーエスプラスe**

コンタクトセンター

〒120-0005 東京都足立区綾瀬 3-25-18

TEL:0120-380-495 FAX:0120-380-496

受付時間:平日 9:00~18:00 ※土日祝日を除く

E-mail: info@os-worldwide.com

※フリーダイヤルに接続できないお客様は、ご質問ですぐFAX電話番号までおかけください。

TEL:03-9629-5211 FAX:03-9629-5214